

Red de recuperación de espacio público
Puesta en valor del patrimonio vivo y cultural, Comuna San Miguel.

Por: Catalina Contesse Townes

Tesis presentada a la Facultad de Arquitectura y Arte de la Universidad del Desarrollo.

Profesor guía:

Gloria Saravia

Marzo, 2019

Santiago

Calificación:

Tesis Proyectual.

El resultado de la evaluación determina que el Anteproyecto presentado por el alumno(a):

CATALINA CONTESSE
(Nombre).

es:

APROBADO
(APROBADO O REPROBADO)

cuatro coma tres
con nota (escrita),

tiene
porque (TIENE O NO TIENE)

el desarrollo integral necesario para completar el Programa de la carrera de Arquitectura con mención en Ciudad y Territorio y el Magister de Arquitectura con mención en Ciudad y Paisaje.

4.3

Nota final con 1 décima (Aproximar)

Nombre y Firma
PRESIDENTE COMISIÓN
Pablo López.

Nombre y Firma
COMISIÓN 1
Francisco Alvarado

Nombre y Firma
COMISIÓN 2
FULVIO ROSSETTI

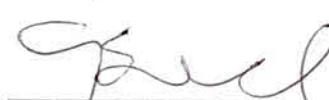
Nombre y Firma
PROFESOR GUÍA.
GLORIA SARAVIA

Abstract	I	3
Introducción	I	4
Formulación de la investigación	I	
1. Problema de la investigación		6
2. Preguntas de investigación		9
3. Hipótesis		9
4. Objetivos		9
5. Metodología		9
Estructura de la investigación	I	
Capítulo I : <i>“Planteamiento del problema”</i>		11
Capítulo II : <i>“Marco teórico”</i>		15
Capítulo III : <i>“Estrategias proyectuales”</i>		32
Conclusiones	I	42
Bibliografía	I	43
Anexos	I	44

“El crimen y la violencia son problemas básicamente creados por la sociedad y se deben solucionar por ella misma; aún así, hasta cierto punto, estos problemas pueden ser influidos por el diseño del medio ambiente urbano”.

Gehl, Jan. (1977). Calidades de las ciudades y actividades urbanas.

Santiago ha sostenido una tendencia donde la centralización, densificación y el automóvil han tomado un rol protagónico y esto está afectando la manera en que las personas perciben sus espacios. Los habitantes de la ciudad se están alejando de las relaciones establecidas en los barrios y esto genera desconfianza hacia su entorno.

Lo anterior conlleva a la baja participación de los ciudadanos en como avanzar en el diseño urbano, generando así lugares y situaciones aptas para la proliferación de la delincuencia y así mismo un aumento en la sensación de inseguridad.

Esta tesis busca establecer que la relación entre la puesta en valor de las relaciones sociales como articulador de comunidades es el mecanismo para una mejora en el diseño urbano, de esta manera generar espacios de mayor calidad de acuerdo a sus usos, intereses, cultura y problemáticas locales.

Por otro lado, se establece que, mediante la participación de las comunidades en los espacios públicos, estos pueden ser el soporte de expresión cultural para sus barrios.

Mediante la reconstrucción de comunidades integradas con bases culturales comunes, se busca establecer una metodología para recuperar el espacio público, donde la conexión entre ellas y el diseño urbano conlleve a la reducción y posterior erradicación de la delincuencia y sensación de inseguridad de sus habitantes.

El caso de estudio es la comuna de San Miguel, se propone que mediante la intervención de una red para la recuperación de sus espacios públicos puede haber una mejora en la calidad de vida que llevan actualmente. Lo anterior involucra una propuesta nueva de vialidad en el corazón de la comuna, que es Gran Avenida, junto con un proyecto integral de parques y plazas en distintos puntos de la comuna que establezcan una unidad, y al mismo tiempo sean el soporte para la expresión cultural de sus habitantes.

PALABRAS CLAVE: INSEGURIDAD, DISEÑO URBANO, COMUNIDADES, TEJIDO SOCIAL.

Para comprender las problemáticas abarcadas por este territorio, primero debemos explorar sobre la Comuna de San Miguel.



De acuerdo a los reportes comunales de la Biblioteca del Congreso Nacional, la comuna de San Miguel cuenta con una superficie de 10 km², y una población que rodea los 100.000 habitantes.

Por otro lado, es una comuna con excelente conectividad, dado que cuenta con 5 estaciones de la línea 2 del metro y acceso a la autopista central.

Cuenta con una alta demanda habitacional, por lo que se ha convertido en una comuna atractiva para el desarrollo de proyectos inmobiliarios en los últimos 10 años. En consecuencia, existe un cambio demográfico importante, variando la población en edades, nivel socioeconómico, intereses, etc.

Actualmente esta comuna es reconocida por el aumento constante de actividad inmobiliaria y las mejoras expuestas por el “Índice de calidad de vida urbana 2018”, donde San Miguel ocupa el puesto número 5.

Cabe preguntarse como es que este territorio, identificado históricamente como de clase media, ha sido reconocido por el Instituto de Estudios Urbanos UC y la Cámara Chilena de la Construcción, como parte del top 5 en calidad de vida de la capital. Así mismo, se debe reconocer de manera crítica cuales son los puntos evaluados y qué se ha dejado fuera.

El documento publicado el 2017, explica que el ICVU mide: *“Las condiciones de vida de la población generadas a partir de las actuaciones y dinámicas de transformación del espacio urbano inducidas por actores públicos, privados y la sociedad civil, medidas y comparadas con información estadística provistas por fuentes oficiales públicas y privadas lo más actualizadas posibles”* (Instituto de Estudios Urbanos y Territoriales UC, y Cámara chilena de la construcción, 2017).

Por otro lado, el ICVU se define como: *“Un índice sintético que mide y compara en términos relativos la calidad de vida urbana de comunas y ciudades en Chile, a partir de un conjunto de variables referidas a seis dimensiones que expresan el estado de*

situación en la provisión de bienes y servicios públicos y privados a la población residente y sus correspondientes impactos socio-territoriales, tanto a la escala de ciudades intermedias como de ciudades metropolitanas". (Instituto de Estudios Urbanos y Territoriales UC, y Cámara chilena de la construcción, 2018).

Las condiciones a las que se refiere corresponden a vivienda y entorno (VE), salud y medio ambiente (SM), condiciones socioculturales (CS), ambiente de negocios (AN) y condición laboral (CL).

Los puntos analizados por el ICUV alcanzan variables que sí tienen una aproximación bastante acertada en la calidad de vida de los habitantes, pero así mismo dejan fuera otro tipo de variables más intangibles o menos evidentes que son comprendidas por las comunidades a nivel sensorial. La comuna de San Miguel ha resurgido como un excelente lugar para ejecutar proyectos inmobiliarios, aumentando la densidad y diversificando a su población.

El cambio demográfico ha provocado que a San Miguel se le presenten nuevas oportunidades y proyectos de recuperación, principalmente en los sectores donde está más marcada su historia y valor patrimonial.

La problemática se hace evidente cuando el análisis alcanza una escala local, refiriéndose principalmente a las personas. En esta comuna el arraigo es un factor común entre sus habitantes, por lo mismo los cambios en su configuración habitacional ha provocado una crisis dentro de las relaciones sociales, dado al aumento y diversificación de los nuevos vecinos; así mismo esta crisis se extiende por el impacto a las comunidades, entendiendo comunidades como el conjunto de personas que no solo comparten un espacio físico, sino que también relaciones y costumbres afines.

A partir de la comprensión de aquellas problemáticas a nivel social, se logra traslucir como estos componentes se traducen a fenómenos espaciales.

"La concentración del delito en ciertos espacios urbanos no es un fenómeno a-espacial, ni lo es la consecuente sensación de inseguridad de los transeúntes y habitantes del sector. Esto es especialmente cierto para algunos de los delitos que afectan más fuertemente la percepción de seguridad ciudadana; por ejemplo, robos y asaltos en zonas residenciales". (Greene y Mora, 2008, pp. 145). Aquellos fenómenos anteriormente mencionados, se ven reflejados también en las rutinas de los habitantes, dado que por el aumento de la sensación de inseguridad hay ciertas costumbres que se han modificado, evitando el contacto con el

espacio exterior y confinándose a cada uno de sus hogares en busca de tranquilidad.

Todo lo anterior es comprobable a nivel urbano mediante la observación de los espacios públicos, en ellos se hace más claro como los nuevos cambios han provocado que las comunidades se segreguen y así mismo, la vocación del lugar se desvanezca, dando por consecuencia espacios vacíos que generan inseguridad y atraen problemas sociales. La siguiente investigación establece que la reactivación y recuperación de su cultura y patrimonio, en sumatoria con metodologías urbanas que incluyan a sus habitantes, puedan generar y rescatar a las comunidades.

La investigación va orientada a establecer mecanismos de intervención urbana de acuerdo a la vocación del lugar.

Para efectos de esta tesis, se entenderá como “vocación del lugar” a las costumbres y características de cada uno de los barrios de la comuna de San Miguel. Esta vocación se establece mediante el estudio de las mismas.

La comuna de San Miguel se caracteriza por la multiplicidad de actividades y la representación de sus barrios; cada uno de ellos acoge distintos eventos culturales y sociales.

La participación de los vecinos en la comuna es bastante activa, por lo que no es raro que exista una necesidad constante de establecer espacios fijos y seguros para la realización de los mismos. La intención de esta investigación es tipificar los “eventos” que necesitan ser acogidos dentro de la comuna, y así mismo programarlos dentro del espacio público.

Mediante la recuperación del espacio público se pretende una mejora en la calidad de vida de las personas, disminuyendo la sensación de inseguridad, acogiendo las actividades que hoy no tienen su espacio y logrando poner en valor la riqueza cultural que cada uno de sus barrios tiene, y que en muchos de ellos ha sido escondida, invalidada y olvidada.

1. Problema de la investigación

El problema de investigación aloja dentro del tejido social de la comuna de San Miguel. Se plantea que el quiebre de las comunidades, producto de diversos factores a analizar, han provocado un distanciamiento de la vocación de cada uno de sus barrios y de sus espacios públicos comunitarios.

A primera vista, es la delincuencia y creciente sensación de inseguridad lo que los habitantes de la comuna declaran como principal problemática, pero lo cierto es que no es más que el resultado a la disociación de cada uno de sus barrios, y por

consecuencia, sus comunidades. Lo anterior se refleja directamente en el espacio público, donde su falta de uso y deterioro es la clara evidencia de problemas sociales y es el mismo el que puede ser la infraestructura principal que reestablezca dicho tejido.

“Entender el espacio público como el soporte físico material para el desarrollo de una comunidad sana, activa e integrada a su sociedad es fundamental para poder abordar problemas complejos como es la seguridad ciudadana” (Greene y Mora, 2008). Las carencias de barrio afectan la capacidad de desarrollarse de la comunidad que en él reside.

San Miguel ha experimentado un aumento inmobiliario exponencial en los últimos años (Imágenes 1 y 2), potenciado por los atractivos de la comuna, como su ubicación peri central y movilidad, pero sus áreas verdes (o falta de ellas) fueron desprovistas de planificación para poder generar espacios públicos de calidad, y así mismo muchos de estos espacios en la actualidad son inutilizados por el temor de los habitantes, pero existe el interés por parte de la misma comunidad de recuperarlos, como también de reestablecer las relaciones vecinales.

De acuerdo a la memoria explicativa del Plan Regulador Comunal 2015, los vecinos de la comuna creen que un aumento en las áreas verdes y mejor manejo de la basura en sectores industriales ayudarían en la calidad de vida. Por otro lado, también creen que con estas medidas la delincuencia debiese disminuir por la consecuente disminución (de acuerdo a ellos) de espacios residuales. Otra de las preocupaciones manifestadas es el aumento de grandes proyectos inmobiliarios, que consideran que están destruyendo el patrimonio tangible de la comuna, por la destrucción de “antiguas edificaciones de gran carga histórica y patrimonial”.

Así mismo, dentro de las principales problemáticas que recoge la memoria explicativa del PRC (2015), se encuentran:

- Mal uso del espacio público; basura en las calles, consumo y tráfico de drogas y alcohol.
- La Cárcel en si misma genera degradación en el barrio en la cual se emplaza.
- Inseguridad en calles y plazas.
- Escases de áreas verdes y espacios de recreación.



Imagen 1: Proyectos inmobiliarios en venta (2018), elaboración propia



Imagen 2: Alturas edificaciones. Memoria explicativa PRC 2015.

1. Preguntas de investigación

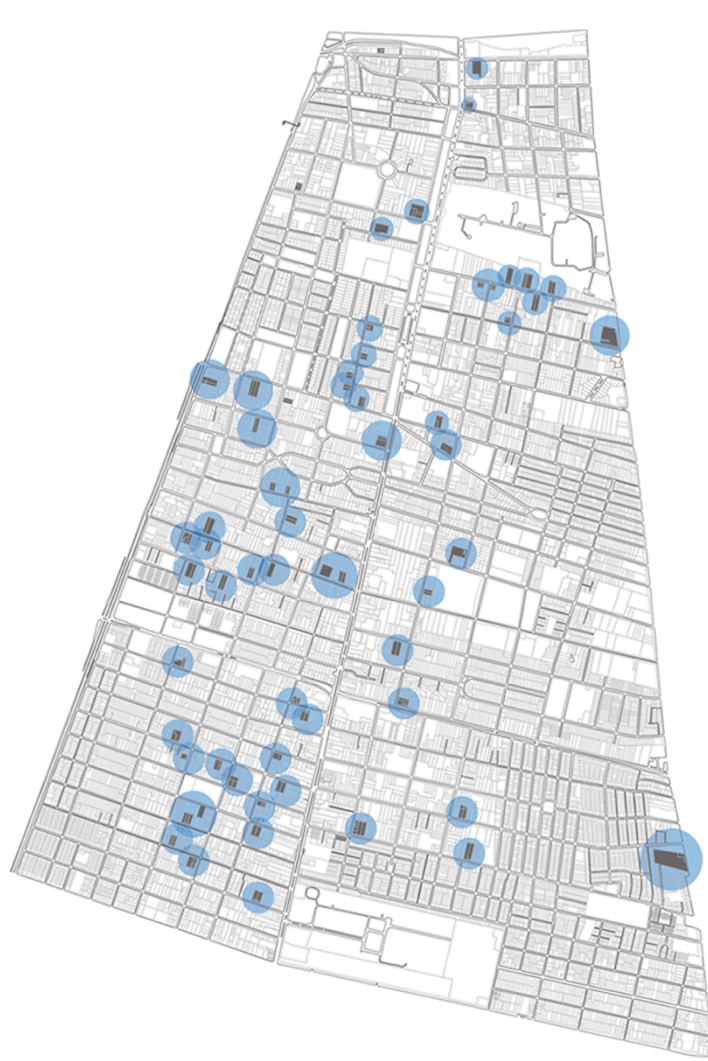
- ¿Qué mecanismos de intervención urbana, permitirían recuperar espacio público, capaz de recoger su cultura y actividades comunitarias?
- ¿Cómo mediante la participación ciudadana se pueden generar espacios que respondan a los distintos actores y manifestaciones culturales existentes?
- ¿Cuáles son los factores influyentes para la recuperación o generación de espacios públicos que son parte de la cotidianidad de las personas relacionados a su manifestación artística/cultural?

2. Hipótesis

Se plantea que, mediante la reactivación del tejido social y poniendo en valor su cultura como comunidad, se pueden establecer estrategias de planificación urbana que reestructuren el espacio público y se de por consecuencia una erradicación de la sensación de inseguridad y disminución en la delincuencia a nivel comunal.

Se propone que a través de la reestructuración de espacios presentes en la cotidianidad de los habitantes y que son hitos para los mismos, se puede lograr un nuevo paisaje urbano, y que

sean sus espacios públicos los que les entreguen seguridad para recuperar la calle.

3. Objetivos

- Reestructurar los espacios públicos que hoy son considerados como espacios residuales o que se encuentran en desuso, mediante la recuperación del tejido social de la comuna.
- Implementar intervenciones puntuales en la comuna que generen una red de recuperación a nivel comunal, como soporte para expresiones culturales.
- Poner en valor el patrimonio y así de acogida a las actividades culturales, sociales y comunitarias que hoy en día no tienen lugar.

4. Metodología

Con el objetivo de comprender la configuración de la comuna de San Miguel, se realizará un análisis que abarque las relaciones humanas o tejido social, las problemáticas referidas a la sensación de inseguridad y a su patrimonio.

Para lo anterior será necesario recopilar información a nivel local, dado que gran parte de ella está más relacionada a percepciones personales, que si bien puede cruzarse con índices de

delincuencia, son necesarios para establecer y comprender cuáles son los espacios mayormente temidos por los habitantes de la comuna.

Estableciendo un orden desde el análisis de la comuna en su totalidad, para luego indicar los sectores mayormente afectados por la devinculación socio-espacial, se hará un levantamiento sobre las vistas, vocación de cada lugar, problemáticas locales, etc.

Las etapas de desarrollo son las siguientes:

- Levantamiento de información: patrimonio, cultura, social, delictual y perceptual. Se requiere levantar información que nos dé una base de acción mediante el conocimiento de la realidad actual de la comuna.
- Reunión con habitantes: la participación de los habitantes de la comuna es fundamental, dado que la problemática nace desde la desvinculación de sus redes sociales y cambio de barrio. Dada la superficie de la comuna y la multiplicidad de barrios, costumbres y problemáticas locales, se entrevistó a la organización “No queremos tener miedo”, la cual está compuesta por representantes de cada distrito de la comuna (asociados a los barrios) y que justamente como misión tienen recuperar su comuna, barrios y espacio público.
- Establecer estrategias de diseño: mediante el levantamiento de la información, se busca establecer estrategias de diseño y programación de los eventos que no tienen lugar en la comuna; para efectos de esta tesis definiremos “eventos” como las actividades comunitarias que actualmente no tienen un espacio físico o simplemente dejaron de realizarse debido a sus problemáticas socio-espaciales. Para lo anterior sigue siendo fundamental la participación de los habitantes de la comuna, dado que son ellos quienes cuentan con la información real de lo que requieren a nivel barrial.
- Reconocer espacios ausentes: los espacios ausentes los definiremos en este documento como aquellos que ya sea por diseño urbano insuficiente, abandono o “espacio residual”, alojan actividades poco amigables hacia la comunidad. En ellas se incluye desde episodios de delincuencia hasta vertedero informal de basura.
- Diseñar: mediante el levantamiento de datos, se diseña y planifica.

CAPÍTULO I – Planteamiento del Problema

Tema: *Puesta en valor del tejido social, como respuesta a problemáticas de inseguridad. mediante la manifestación del patrimonio vivo y cultural.*

De acuerdo a Gabriel Kessler, en su artículo “El sentimiento de inseguridad: sociología del temor al delito”, la inseguridad obedece a la sensación de amenaza e insatisfacción frente a ciertas demandas sociales. Así mismo, establece que existe una “victimización indirecta” por la manera en que el aumento de algún acto delictual también aumenta la sensación de caer en un estado de peligro potencial.

Como fue anteriormente mencionado, el problema identificado en la comuna de San Miguel está relacionado a sus desconexiones sociales, en parte es producto del cambio demográfico en la comuna. El aumento y cambio de sus habitantes a traído por consecuencia que las relaciones sociales se vean afectadas.

La problemática se hace evidente al observar que las conductas cotidianas de los habitantes de la comuna se han modificado por la creciente sensación de inseguridad. Gabriel Kessler establece que: *“Respecto a la cotidianidad, es clave cómo la capacidad adaptativa tiende a aumentar la noción de seguridad, pero, cuando la rutina diaria se ve afectada, se produce un efecto mayor de inseguridad.”*

Pero, ¿cómo traducimos lo anterior a respuestas arquitectónicas y de planificación urbana? Identificando que es lo que reestructura el tejido social de los habitantes.

Se plantea que, al enlazar las manifestaciones culturales con propuestas de reestructuración de espacios públicos, se puede generar una recomposición de las relaciones sociales que establecen comunidad. Que la misma comunidad identifique que los representa y que necesita. De esta manera la apropiación de la calle disminuirá la sensación de inseguridad, mediante un cambio en el paisaje urbano acorde a lo que reconocen como cultura.

Margarita Greene y Rodrigo Mora, en su artículo “Dimensiones espaciales de la seguridad residencial: flujos de movimiento y campos visuales”, se refieren a la configuración espacial en función de los aspectos sociales: *“En el análisis sintáctico se parte de la premisa que el espacio, la configuración espacial, es importante y afecta el tipo de vida que se va a dar en un lugar. No se trata de un enfoque determinista – que plantea que ciertas configuraciones espaciales producirían cierto tipo de comportamiento – sino probabilístico. Específicamente se postula que la configuración espacial provee un campo potencial de encuentro y co-presencia, donde se puede llegar a dar una*

acción social; más allá es efecto de la cultura.” (Greene y Mora, 2008).

Es la configuración espacial la que afecta en primer lugar las actividades sociales en un lugar determinado, por tanto, si la configuración espacial esta desprovista de planificación y conocimiento de su entorno, pasan a ser espacios deshabitados y residuales, atrayendo así malas prácticas y por consecuencia aumentando la sensación de inseguridad.

Finalmente, si se logra que el diseño urbano sea participativo, este puede ser el soporte necesario para las expresiones culturales que una comunidad pueda considerar como su patrimonio vivo. De esta manera son los mismos habitantes los que se apropian de sus espacios, les dan cuidado y atrae a nuevos usuarios a participar de los mismos. Es el equilibrio entre tejido social, diseño urbano y expresión cultural lo que se propone como metodología de recuperación del espacio público.

Caso: *Red de recuperación de espacio público.*

Estableciendo las problemáticas expuestas, el caso propone una red de recuperación del espacio público.

Mediante la identificación de las estructuras principales reconocidas de mayor riesgo, la red de recuperación busca hacerse cargo de los espacios residuales de la comuna.

Como estrategia a nivel general, son los puntos críticos los cuales serán intervenidos, de modo que su efecto sea percibido por la mayor cantidad de habitantes de la comuna, comenzando con el corazón de la misma, que actualmente es la zona más peligrosa.

El caso pretende, mediante la intervención de puntos considerados importantes y riesgosos por sus habitantes, una mejora en el espacio público a través de la puesta en valor de nuevos medios de transporte, recuperación de sitios eriazos, mejora en la iluminación como un proyecto integrado, cambio en el perfil vial de Gran Avenida y establecer un nuevo paisaje urbano para la comuna, donde se dé un espacio para la manifestación cultural de sus barrios.

Se propone que la nueva configuración espacial establezca puntos de seguridad visibles y reconocibles por sus habitantes, y de esta manera generar un sistema íntegro entre sistemas de transporte existentes y propuestos; por otro lado, potenciar la cultura poco reconocida de la comuna para establecer una identidad de acuerdo a sus barrios e historia.

Se propone que el proyecto en el territorio tome como metodología estrategias a modo de recomponer el tejido social, y así se vea reflejado en el diseño y programa de cada una de las intervenciones.

En otro ámbito, la riqueza social del proyecto se refleja en la manifestación de la cultura local; esto involucra que exista otro sistema de movilidad donde que requiera que las personas no solo se muevan de un punto a otro, sino que existan un interés en recorrer y reconocer su espacio para generar nuevas relaciones y proximidades con el territorio. Alejandra Lazo y Rodrigo Calderón se refieren a esto como anclajes de proximidad: *“...no solo debe ser pensado a partir de los límites físicos, como el entorno más cercano al individuo –la casa, el barrio y las relaciones de vecindad-, sino también como un espacio que permite construir un anclaje para que los habitantes puedan moverse cotidianamente.”* (Lazo y Calderón, 2014, P. 122).

Si la movilidad cotidiana se relaciona con el espacio público en superficie, esto atrae a un flujo mayor y constante, por lo que se supone es un factor que influye para que la sensación de inseguridad baje.

Finalmente, este anclaje pasaría a ser una imagen global a nivel comunal, compuesta por el patrimonio vivo y cultural que identifica a cada uno de sus barrios.

Lugar: *Comuna San Miguel.*

Se identifica como lugar a toda la comuna de San Miguel, dado que al tratarse de una red de intervención, esto abarca varios puntos dentro de la comuna.

La manera a determinar cuales son los espacios a intervenir es mediante el análisis situacional, datos duros, empírico, etc., donde se concluyó que en primer lugar se debe llegar al lugar donde los habitantes de la comuna declaran sentirse más inseguros. Éste es justamente el corazón de la comuna, el eje central articulador, Gran Avenida José Miguel Carrera.

A partir de eso se identificarán las zonas donde los puntos críticos referidos a flujos vehiculares y peatonales, transporte público, sensación de inseguridad, delincuencia, sitios eriazos y puntos de interés cultural y patrimonial convergen. Lo anterior es necesario dado que el principal objetivo de esta intervención es la recuperación del espacio público como mejora en la calidad de vida de las personas, mediante la disminución en la sensación de inseguridad, y para esto se requiere tener claridad de todas esas variables.

De acuerdo a los parámetros anteriormente descritos, se llega a la conclusión que los puntos a intervenir corresponden a:

- Gran Avenida José Miguel Carrera.
- Intersección con Carlos Valdovinos.
- Intersección Hospital Barros Luco.
- Sector Municipalidad.
- Sector Centro Penitenciario y MADECO.
- Población Tristan Matta.
- Sector residencial / Intersección Novena Avenida.
- Ciudad del niño.

Los lugares a intervenir cuentan con fuertes bases culturales, ya sea por su historia dentro de la comuna, como también como nuevas costumbres identitarias para los san miguelinos.

San Miguel es una comuna con una ventaja comparativa respecto a otras comunas centrales. A lo largo de su desarrollo se ha dotado de servicios por su buena conectividad en transporte público (metro principalmente), así como razonables valores de suelo. Lo anterior ha sido observado por inmobiliarias que llevan casi 10 años desarrollando proyectos inmobiliarios; en el último trimestre del año 2018, se identificó que las comunas de Ñuñoa, Santiago y San Miguel han ingresado alrededor de 100 nuevos proyectos inmobiliarios. Lo anterior proyecta que aún se sigue buscando la centralidad en la elección de viviendas. (Adimark, Informe Trimestral MERCADO INMOBILIARIO Gran Santiago, 2do Trimestre 2018).

Por una parte, atraen al crecimiento económico de la comuna, también han sido en parte grandes responsables de la crisis de desconexiones sociales y por consecuencia, aumento en la delincuencia. Como se manifestó anteriormente, los habitantes más antiguos de San Miguel han hecho incapié en que los nuevos proyectos inmobiliarios también están destruyendo edificaciones que conforman el patrimonio arquitectónico histórico de la comuna, dado que se está modificando las características de las edificaciones (ver como referencia alturas de imagen 2).

Se observan dos cambios demográficos asociados al lugar de intervención que han sido fundamentales para una nueva configuración espacial en los puntos críticos analizados, por un lado, existen los habitantes de la comuna más antiguos, que buscan con nostalgia recuperar la comuna donde vivieron en algún momento, pero por otro lado están los nuevos habitantes que ven, en San Miguel, la oportunidad de encontrar una mejor calidad de vida por la ubicación pericentral de la comuna, pero que son totalmente ajenos a la historia de la comuna. La disociación de ambos polos ha generado el quiebre en el tejido social, por lo que los lugares a intervenir deben ser extremadamente cuidadosos en la manifestación de la nueva cultura, patrimonio vivo, que se busca enlazar.

CAPÍTULO II – Marco Teórico

De acuerdo a las estadísticas del INE y MINVU del año 2002, la comuna de San Miguel cuenta con un 1,2% de su superficie destinada a área verde y un 19,8% destinada a industria. Lo anterior se traduce a una escasez de espacios públicos de calidad, convirtiéndose en áreas riesgosas para los transeúntes.

Según lo visto en el Índice de Calidad de Vida Urbana, uno de los ítems que analiza es vivienda y entorno; la cercanía a servicios y transporte público se ha convertido en un aspecto fundamental, y San Miguel no solo cuenta con estas características, sino que también sus viviendas son más baratas que en la comuna de Santiago, a pesar de su cercanía.

A través de un estudio comparativo en el valor de las propiedades publicadas en venta, la referencia que puede tomarse es que un departamento de dos habitaciones en San Miguel, cuesta lo mismo que uno de una habitación en la comuna de Santiago. Todo lo anterior ha atraído a personas jóvenes a interesarse por esta comuna, con departamentos que oscilan entre las 904 y 4000 UF en una comuna central dentro de la Región Metropolitana. Debido a lo anterior se tiende a deducir que las personas que consultan por departamentos en esta comuna son principalmente personas jóvenes, principalmente por arriendos.

Si bien todo lo anterior puede ser considerado como un aspecto positivo en el ámbito económico y de crecimiento, la falta de regularización de aquellos proyectos ha logrado que la vocación de la comuna este desapareciendo.

Las calles residenciales de la comuna han pasado de tener un perfil donde la altura máxima observada era de 2 pisos, a encontrarnos con enormes proyectos de 15 pisos.

La idea no es demonizar a las inmobiliarias, pero se debe ser objetivo al reconocer que su impacto ha sido uno de los responsables de este quiebre en el tejido social, y por consecuencia ha repercutido en la sensación de inseguridad de sus habitantes.

Si bien, el objetivo principal de esta investigación no era la seguridad, el tema viene atado a la consolidación de una comunidad. Teniendo en cuenta eso, el problema y su solución se encuentran en el valor de la misma.

Comprendiendo la vocación e historia de cada uno de los barrios, se pueden establecer relaciones hacia intervenciones urbanas que ayuden a la recuperación de los ejes mayormente problemáticos.

En el texto “Cuantificando la percepción de inseguridad ciudadana en barrios de escasos recursos” de Sillano, Greene y Ortúzar (Diciembre, 2006), “*Se argumenta que las características del riesgo real enfrentado por una persona moldean sus percepciones condicionando su comportamiento; así, las personas están constantemente resolviendo un compromiso entre realización de actividades y riesgo percibido*”. Lo planteado en el texto esta referido a problemáticas sociales en relación al espacio, la sensación de que algo puede pasar constantemente produce un estado de alerta en las personas, donde hay un cambio en lo que alguna vez fue cotidiano y, en el caso de San Miguel, condiciona la libertad de las personas y así mismo deteriora los espacios a través del abandono y bajo interés de la comunidad por su mantención, lo que incrementa las problemáticas anteriores.

Si se establecen espacios que comuniquen la vocación de cada barrio en su principal eje, un apoderamiento del espacio público mediante la expresión de su propia historia, estas condicionantes anteriormente descritas pueden cambiar.

Es a través de la planificación de un nuevo paisaje urbano para la comuna que se estipula una recuperación de las relaciones sociales y posterior expresión de la cultura que los identifica.

El Ministerio de Vivienda y Urbanismo cuenta con un manual con parámetros de diseño del espacio público, basados en el modelo CPTED (Crime Prevention Through Environmental Design).



Imagen 3: Espacios urbanos seguros, MINVU.

La Guía de espacios urbanos seguros redactada por el MINVU, se refiere a parámetros de seguridad a: “*el análisis del recorrido considera como elemento fundamental de la seguridad urbana el tipo de relación que se genera entre lo construido y el espacio público, lo que favorece las diferentes situaciones (control visual, posibles accesos, iluminación) que promueven mayores o menores condiciones y percepción de seguridad*”. (MINVU, 2003, pp. 19).

Es interesante de analizar que la perspectiva expuesta por el ministerio parte sus recomendaciones desde las características físicas de un determinado lugar, y luego lo asocia hacia la comunidad o contexto barrial existente.

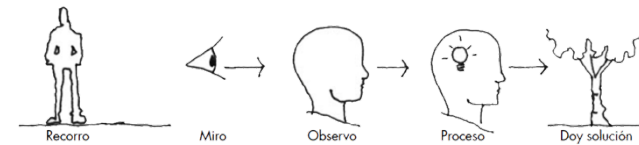

Imagen 4: Espacios urbanos seguros, MINVU.

Los cuatro puntos principales que establece son:

1. Vigilante natural: como se puede observar en la Imagen 4, la primera recomendación para un espacio urbano seguro es la vigilancia natural, que sean los transeúntes o habitantes de las viviendas los primeros ojos puestos en la calle.
2. Relación entre el individuo y lo construido: este aspecto va referido a la relación de el usuario con su contexto urbano construido; es distinta la manera en como se percibe la seguridad dependiendo de la altura, tipo de edificación y uso.
3. Características ambientales de lo no construido: es la aproximación al análisis del espacio público. ¿Cómo es

el contexto urbano?, si son áreas verdes, ancho de la vereda, tipos de calle, iluminación, manejo de residuos, etc., es decir, los atributos del entorno inmediato.

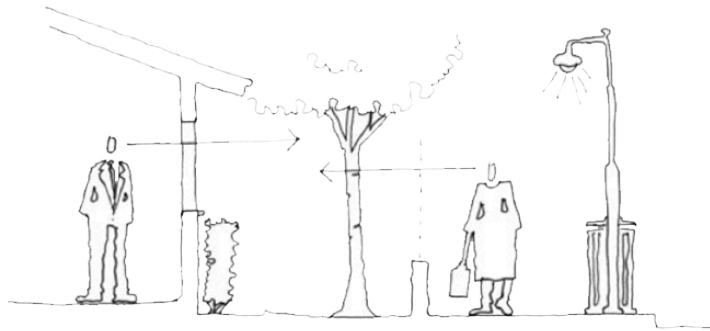
4. Comunidad que ejerce vigilancia natural: participación del tejido social como comunidad en la seguridad de su entorno urbano.

Los 4 ámbitos abordados por el MINVU conllevan a un análisis situacional más específico de todas las posibles situaciones donde se puede presentar un espacio residual que puede ser rehabilitado, así como metodologías de participación ciudadana para una mejor planificación en los proyectos.

A modo de poder definir una metodología, se analizó el caso de San Miguel desde cuatro aristas: espacio público, inseguridad, vulnerabilidad e identidad.

Cada una de ellas conforma las bases para poder establecer un diseño urbano que sea social y económicamente sustentable en el tiempo. A cada uno de estos puntos analiza casos como referentes que refuercen el marco teórico.

Espacio público:

Se propone que la principal infraestructura que puede otorgar soluciones al espacio público es la calle; la calle como elemento

articulador de la ciudad y las relaciones humanas. Es ahí donde ocurren los encuentros entre personas y medios de transporte, donde ocurren las principales problemáticas, y también el espacio donde existen las oportunidades.

Es de esta manera, que, mediante la identificación puntual de las problemáticas relacionadas a la delincuencia y vialidad, se pueden establecer mecanismos de intervención que respondan justamente a lo necesitado por cada sector de la comuna. Actualmente las vías en la comuna cumplen con la función básica de transportar a las personas y a conllevado al deterioro de su espacio, por la falta de planificación en su espacio público, incluso en sus calles principales.

Jan Gehl se refiere a esta condición como “calidad del paisaje peatonal”: *“Estos drásticos cambios en la calidad del paisaje peatonal han propiciado cambios igualmente drásticos en la forma en que los peatones pueden usar las ciudades. Deteriorándose la calidad, numerosas actividades de la ciudad se han puesto a un lado. Las calles y plazas que invitaban a desarrollar actividades alegres y amenas, se han convertido en pistas de tráfico que nadie quiere utilizar mas que para lo estrictamente necesario. Los patrones de actividad de los espacios urbanos han sido forzados a cambios radicales.”* (1977).

El autor también enumera el criterio de condiciones del paisaje peatonal:

1. Protección contra el tráfico y accidentes.
2. Protección contra el crimen y la violencia.
3. Protección contra el clima desagradable.
4. Protección contra experiencias sensoriales desagradables.
5. Posibilidades para caminar.
6. Posibilidades para permanecer de pie.
7. Posibilidades para sentarse.
8. Posibilidades para ver.
9. Posibilidades para oír y habla.
10. Posibilidades para jugar.
11. y 12. Posibilidad de actividades para una multitud y otras posibilidades para actividades pasivas.
13. Y 14. Necesidades físicas y servicios públicos.
15. Diseño para disfrutar los elementos positivos del clima.
16. Diseño para promover las experiencias sensoriales positivas.

Para efectos de esta investigación, los criterios planteados por Jan Gehl establecen parámetros para la intervención,

dependiendo de la vocación de cada espacio, se define a que puntos debe atenderse, proponiendo que los 4 primeros sean la base para un buen ambiente urbano.

Como se puede observar en la imagen 5, el Plan Regulador Comunal reconoce 17 plazas y parque como áreas verdes dentro de la comuna, las cuales corresponden a una superficie total de 79.198 m², esto corresponde aproximadamente al 1% de la superficie total, mientras que en la imagen x se muestra la vialidad existente, marcando con rojo las avenidas principales.

A través de ese reconocimiento y puesta en valor de sus comunidades, se establece que la planificación para la reestructuración del espacio público debiese dar una respuesta positiva hacia como solución a la sensación de inseguridad de los habitantes de la comuna. Así mismo los eventos culturales y sociales mediante la reprogramación en el espacio.



Imagen 5: Áreas verdes, info PRC, elaboración propia



Fuente: Reportes comunales, Biblioteca del congreso.

sensación de inseguridad percibida, que se debe al implícito temor al crimen” (2006).

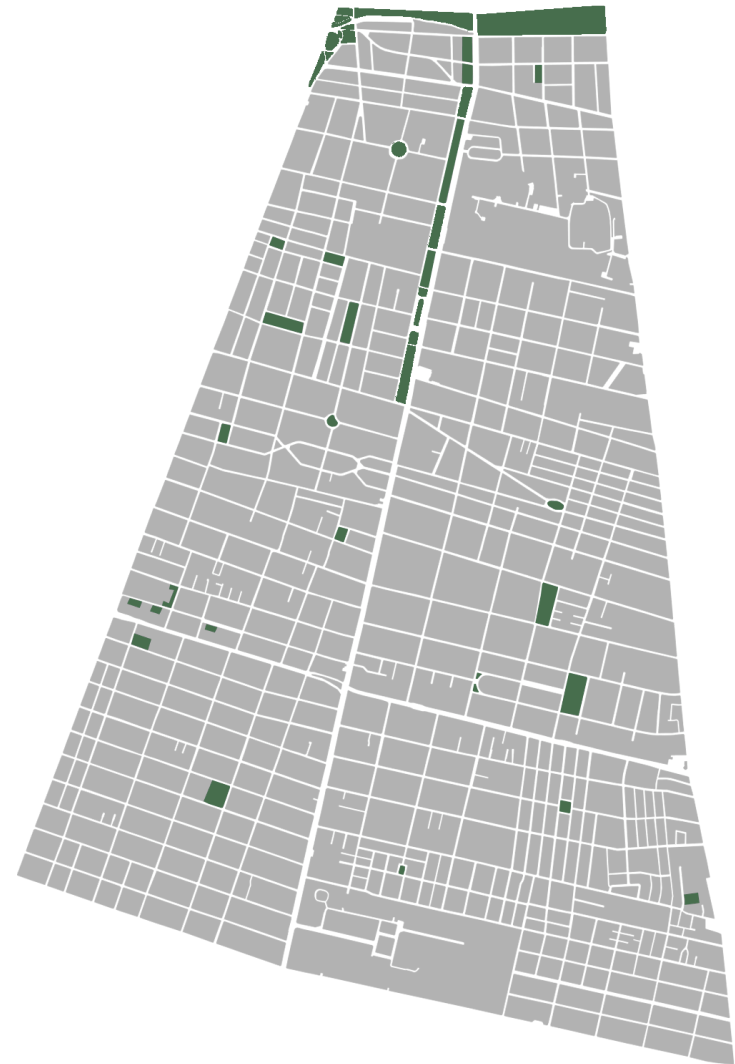
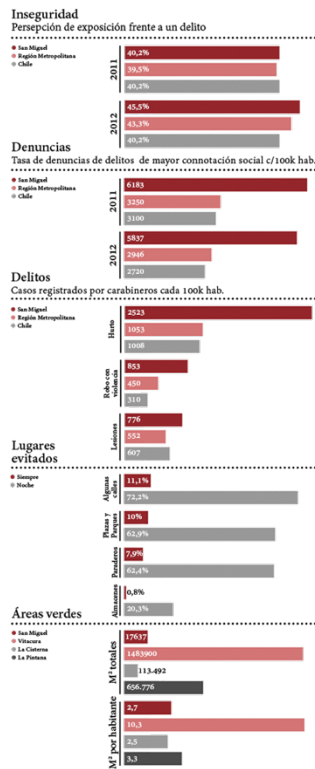
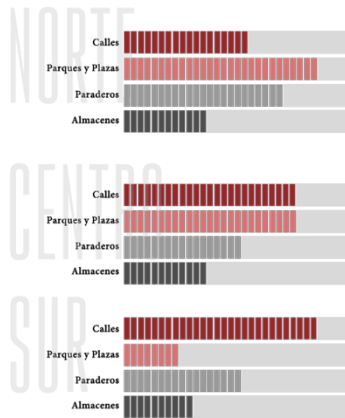
Actualmente los habitantes reconocen que la posibilidad de ser vulnerados es alta, por lo que el espacio público esta prácticamente vacío a las 20.00 horas todos los días, dado que nadie se atreve a hacer uso de sus plazas y parques, así como tampoco de salir a caminar.

Dentro de los métodos para combatir la inseguridad y mejora del espacio público, se encuentra la sintaxis espacial y la metodología CPTED (Crime Prevention Through Environmental Design):

“La Sintaxis Espacial es un programa de investigación científica que estudia el rol de la configuración espacial como variable independiente en sistemas sociales. Por configuración se entiende un conjunto de relaciones independientes donde cada una de ellas determina a través de su relación con todas las otras. En este sentido se podría decir que un enfoque configuracional es un enfoque relacional que privilegia lo global por sobre lo local.” (Greene y Mora, 2008).

El CPTED, es un mecanismo por el cual, mediante medios naturales y mecánicos, se establece una técnica de planificación en contra de la delincuencia. Abarca puntos como la visibilidad

A continuación, se presentan casos donde las intervenciones ayudaron a disminuir la inseguridad de un determinado barrio mediante la participación de actores que buscan reconstruir el tejido social:

Favela Painting



Favela Painting consiste en una organización que busca establecer las relaciones entre arte comunitario, planificación urbana y diseño social, para la creación de impactos sociales multifacéticos con un legado que dure en el tiempo, es decir, *“Community art for social change”*.

Cada instalación tiene un estudio social mediante la información dada por la comunidad que recibirá la intervención. El conocimiento de la comunidad y la investigación de sus circunstancias y posibilidades han sido fundamentales para cada una de sus proyectos, dado que de esta manera se puede establecer el vínculo

con sus habitantes y también su mantención en el tiempo.

La manera en que *“Favela Painting Foundation”* plantea sus ideas, es que mediante sus proyectos la comunidad tiene la oportunidad de trabajar juntos y mejorar el lugar donde viven; la combinación entre el trabajo colaborativo de los locales y el arte ha sido el principal mecanismo para la recuperación de su infraestructura, lo que al mismo tiempo ha generado una mejor integración social y disminución de la sensación de inseguridad de sus habitantes.

Mosaicos, Puente Alto



El proyecto de los mosaicos en Puente Alto corresponde a otro tipo de intervención para mejorar un espacio público. Mediante la participación ciudadana activa, esta iniciativa busca rescatar su historia e identidad local, a través del trabajo colaborativo entre vecinos en la construcción de cada uno de ellos y así mismo, fortalecer la unidad entre los barrios.

Los lugares donde se encuentran los mosaicos son seleccionados para su recuperación y sus temáticas elegidas por los mismos vecinos.

Este proyecto, si bien no trae consigo grandes infraestructuras programáticas, ha sido exitoso en cuanto a la participación y mantención del espacio público para erradicar las malas prácticas y así aumentar la sensación de seguridad de sus habitantes.

Wynwood walls

Wynwood correspondía al barrio textil de Miami, que sufrió un acelerado desgaste producto del abandono de dichas fábricas y pasó a ser el barrio “puertorriqueño” que se caracterizó por la pobreza y una deficiente calidad de vida.



La principal riqueza de este proyecto, es que consiste en la recuperación de un barrio industrial en avanzado deterioro, donde en vez de ser planteado como una problemática dentro de la ciudad, logro visualizarse como una oportunidad en la propagación del arte y cultura, donde, de acuerdo a su principal gestor Tony Goldman, *las grandes edificaciones se transformaron en el lienzo para impresionantes obras de arte*, y así mismo el uso de las edificaciones cambiaron a galerías, restaurants, cafés, bares, etc.

Bryant Park



El terreno donde se emplaza Bryant Park, en New York, pasó por una reformulación desde un embalse que suministraba de agua a la ciudad, hasta que en 1843 se inauguró como el “*Roservoir Park*”. Es un parque que tuvo un creciente deterioro luego de la construcción de un metro aéreo que estuvo ahí durante cerca de 60 años; esto dio cabida a un aumento en la delincuencia y narcotráfico que solo fue derrocado cuando en 1989 se renovó y planificó el que hoy se conoce como Bryant Park.

El parque es un espacio multi-programático, donde es justamente la libertad de transformar los espacios en medio del centro comercial de la ciudad, lo que lo hace sumamente atractivo. Fue dotado con servicios básicos, una gran explanada verde, cuenta con sillas y mesas de uso público y acceso libre a internet, por lo que su relación con el entorno es bastante atractiva y justifica su éxito dentro de la ciudad.

Se comprende que en el caso de Favela Painting y Puento Alto, las intervenciones van referidas principalmente a la sensación de propiedad y participación de sus habitantes. El primer caso trae consigo un modelo participativo de modo que la modificación de sus barrios riesgosos logre alcanzar una vinculación con sus comunidades utilizando el arte como medio de expresión.

Por otro lado, Wynwood walls propone un modelo de intervención más integral asignando nuevos usos a la infraestructura abandonada. En cuanto al referente de Bryant Park existe un diseño total, tomando en consideración su entorno y posibles actividades. Su capacidad multiprogramática ha convertido a este espacio como uno de los lugares más reconocidos en espacio público dentro de una ciudad sumamente densa.

Los casos presentados lograron identificar sus espacios problemáticos principales y alcanzar el objetivo principal que era devolver el poder a la comunidad y recuperar las relaciones como sociedad a favor de una mejora en su calidad de vida, utilizando como medio la planificación y mejora del espacio urbano.

Teniendo establecidos puntos relacionados a la cultura, manifestación ciudadana y problemáticas de seguridad (sensación) y delincuencia, se pueden establecer ciertas relaciones donde Margarita Greene, Juan de Dios Ortúzar y Mauricio Sillano han definido como limitaciones dentro de América Latina para encontrar soluciones a la seguridad:

“En esta línea, se ha señalado que el debate sobre seguridad en América Latina ha sido limitado por tres factores:

a) el bajo conocimiento del problema, sumado a la carencia de estudios sistemáticos acerca del efecto del aumento de la violencia en la sensación de seguridad;

b) la visión dicotómica entre políticas de control y prevención, y

c) el no haber compartido las lecciones aprendidas en diferentes experiencias llevadas a cabo en la misma región.”.

Donde a continuación citan a Dammert y Paulson (2005):

“Y debido a esto se han postulado tres líneas de intervención básicas: la coordinación con las instituciones policiales, el desarrollo de iniciativas de participación comunitaria y la prevención situacional.”. (Diciembre 2006, P. 18-19).

Lo anterior refuerza que se debe tener un conocimiento total de las problemáticas actuales para poder actuar, no se trata de establecer grandes intervenciones, sino de identificar que es lo necesario para que los habitantes, de este caso, San Miguel, recuperen la seguridad y puedan reestablecer la cotidianeidad en sus actividades.

Vulnerabilidad:

En este estudio consideraremos la vulnerabilidad desde dos aristas, la primera referida a su análisis socioeconómico, y la segunda a los datos, aportados por vecinos y carabineros, de las situaciones que causan vulnerabilidad frente a la delincuencia.

San Miguel es una comuna peri central de la Región Metropolitana, limita al norte con la Comuna de Santiago, al sur con las comunas de San Ramón y La Cisterna, al oriente con San Joaquín y al poniente con Pedro Aguirre Cerda.

Cuenta con una población que rodea los 107.000 habitantes y su área rodea las 9,5 km². Se destaca por tener un carácter

principalmente residencial, donde, debido a un cambio en su plan regulador, ha tenido un proceso de transformación inmobiliaria al pasar de sus clásicas edificaciones de 1 o 2 pisos a edificios de departamentos de gran altura.

A todo lo anterior se suma el factor de la movilidad de la comuna; San Miguel cuenta con la línea 2 y la intersección con la línea 6 del Metro, que pasa en su eje central Gran Avenida José Miguel Carrera. Así mismo cuenta con conexiones viales como la autopista central como límite poniente con Pedro Aguirre Cerda y Avenida Santa Rosa como límite oriente.

Los cambios en la tipología de vivienda, junto con su excelente conectividad, han generado un cambio socio-económico y demográfico en la población, pasando, por ejemplo, de ser una comuna donde su población pertenece exclusivamente a clase media, a ser clase media emergente (C1b, C2 y C3); es decir, los aumentos en el valor del suelo, y por lo tanto, aumento en la plusvalía de sus viviendas esta abriendo nuevos horizontes a los habitantes tradicionales (de cierta forma ancestrales) y también abriendo a un nuevo tipo de habitante de la comuna.

Debido justamente a la buena conectividad y el desarrollo que ha experimentado la comuna en los últimos 10 años, es que la mayoría de su población emigra para encontrar sus puestos de

trabajo y San Miguel queda catalogada como una comuna dormitorio; esto se asocia a la delincuencia dados los horarios en que transitan las personas. Los espacios públicos son evitados dada la sensación de inseguridad que sienten sus habitantes al establecerse ciertos puntos como “peligrosos”.

Así mismo se asocia que la población flotante de la comuna es alta, dada que cuenta con una multiplicidad de servicios conectados al eje principal – Gran Avenida – donde las personas acuden para evitar ir al centro de Santiago. Por esta razón es que es difícil poder identificar un horario donde se concentren los delitos, San Miguel se ha transformado en una comuna donde el horario no es una condicionante, ya que esta vulnerable en todo momento.

Sumado a todo lo anterior, el desarrollo inmobiliario, desprovisto de una buena planificación, se ha proyectado de tal manera en que no existe una cantidad de estacionamientos suficientes para la cantidad de autos que trajeron a la comuna – para los habitantes de departamentos tanto como para sus visitas – lo que también aumenta el índice de vulnerabilidad, utilizando las calles como estacionamientos. Lo anteriormente descrito se da sobretudo en el sector norte de la comuna, a la altura del Hospital Barros Luco.

Estas problemáticas han provocado que el deterioro de sus barrios sea creciente, generando aún mejores condiciones para la propagación de la delincuencia.

La clasificación socioeconómica de San Miguel oscila entre C1b y C3. De acuerdo a lo anterior, en la Imagen 8 se puede observar que la zona que muestra menos densidad corresponde a C1b, y a medida que va aumentando la densidad varía entre C2 y C3.



Imagen 8: Plano vulnerabilidad, elaboración propia.

Identidad:

Estableciendo la importancia del patrimonio como mecanismo que relaciona a una comunidad con su entorno, se encuentran directrices de cómo la pérdida de identidad del patrimonio intangible, afecta directamente en la calidad de vida de las personas y genera una desvinculación tal que afecta en la manera en que los usuarios se mueven y perciben su entorno.

A partir de lo anterior, existen instrumentos de planificación para poder recuperar y/o mejorar la calidad de vida de las personas mediante la modificación de su entorno asociadas o relativas a la conservación de un determinado patrimonio. La participación ciudadana ha pasado a ser uno de los instrumentos que se están incorporando con mayor fuerza en los últimos años para el desarrollo de infraestructuras urbanas y recuperación de las mismas.

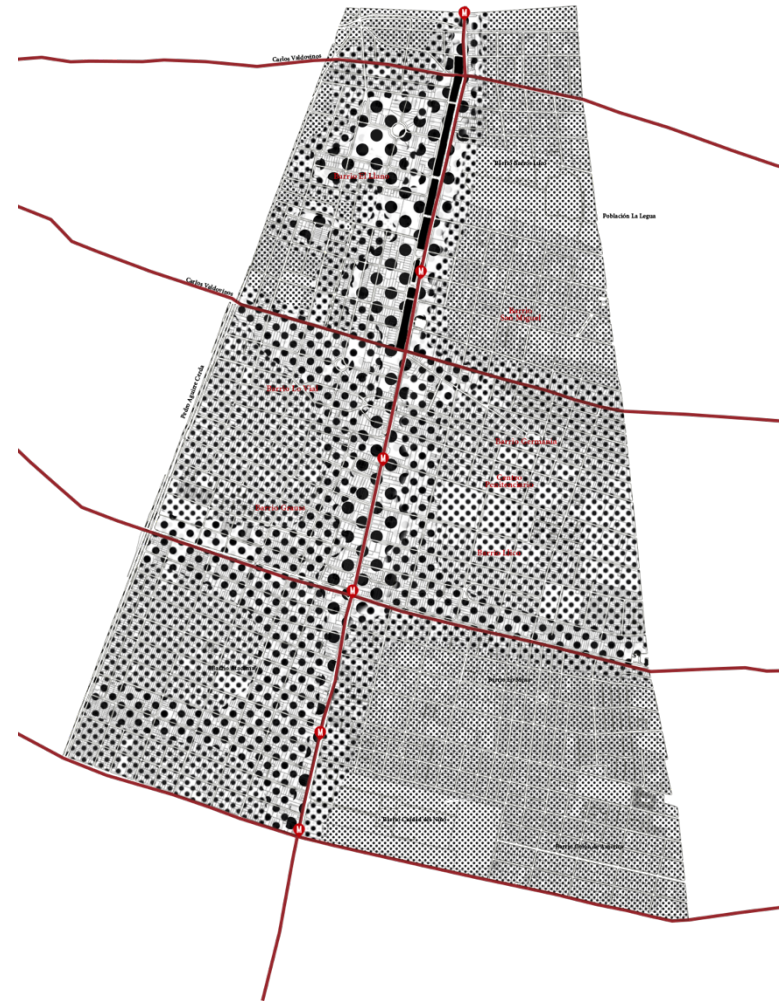
Greene y Mora (2008), toman un concepto desarrollado por Hillier (1996), referido a temas de seguridad residencial, lo llamaron comunidad virtual: *“...comunidad virtual se entiende esa sensación de seguridad y pertenencia, donde se esta consciente de la presencia de los otros habitantes del barrio y de la ciudad, que puede ser propia del espacio público urbano. Es “virtual” porque todavía no se ha manifestado como comunidad, ya que*

la co-presencia no implica comunidad, pero es el primer ingrediente para su formación. Desde este punto de vista, la comunidad virtual se entiende como el campo de potencial encuentro y co-presencia producto de la configuración espacial.”

Tomando la definición de los autores, se valida proponer que la comuna de San Miguel está en el periodo intermedio entre comunidad virtual y desarraigo social. Actualmente la el concepto definido encaja en las nuevas relaciones que se desarrollan en los antiguos barrios, son personas que habitan un mismo espacio.

¿Será suficiente el hecho de compartir el mismo espacio para vivir en comunidad?, se plantea que no, y que de hecho las condiciones físicas no son suficientes para establecer espacios de calidad. Greene y Mora (2008) también postulan que: *“...se considera el espacio público urbano y a la comunidad virtual como las bases de la vida urbana por su capacidad de congregar las más diversas categorías de personas, e incluso de la democracia, pues no se requiere ningún tipo de adscripción para ser miembro de ellas.”*. Básicamente establecen que la localización y las personas son el inicio para establecer comunidad, pero es más una resultante azarosa, más que una decisión intencional.

Si se observan referentes es comprobable que la puesta en valor del patrimonio si establece una mejora y un cambio radical si se inserta en el diseño urbano. En Dinamarca, el Parque Superkilen es un parque en la ciudad de Copenhague; ubicado en uno de los barrios con mayor diversidad étnica, se busca integrar a cada una de ellas mediante distintas intervenciones en su longitud.

Entre sus intervenciones se encuentran la exhibición de muebles y objetos representativos de cada cultura, 3 colores que identifican las 3 zonas en las que se divide al mismo vecindario:

1. Rojo (Red Square): comercio, cultura y deporte.
2. Negro (Black Square): living urbano.
3. Verde (Green park): deportes y juegos.

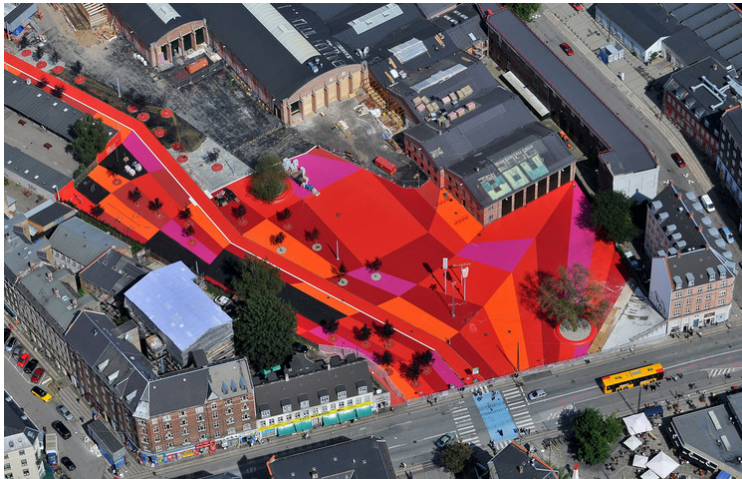

Por otro lado, como medida para generar una mejor conexión hacia y desde el barrio, la propuesta trae una infraestructura transparente de modo que las ciclovías y conexiones se extiendan a los distintos barrios adyacentes.

Lo principal de la propuesta de B.I.G., es la lectura de las manifestaciones de la población, sus intereses y necesidades, de manera que esta mixtura cultural sea un método de representación cultural y aprendizaje.



El Parque urbano Superkilen planteó la manifestación multicultural en un mismo eje, donde mediante elementos reconocidos por sus habitantes y trabajando con la topografía se hacían alusiones a lo reconocido por distintas familias inmigrantes.

Todo lo anterior referido a las problemáticas de seguridad y sensación de inseguridad dentro de la comuna es aplicable dentro de la Comuna de San Miguel. En una entrevista con la organización “No queremos tener miedo”, compuesta por representantes de cada distrito de la Comuna de San Miguel, se han autodefinido como: *“No Quiero Tener Miedo es una organización transversal San Miguelina, en gestión de personalidad jurídica, cuyo fin es recuperar y recomponer el sentido de comunidad dentro de la comuna de San Miguel. Entendemos que la prevención del delito no sólo es responsabilidad de las instituciones sino de nosotros mismos, que estemos conscientes que hay alguien al lado que puede necesitar ayuda, por lo que creemos necesario trabajar con la comunidad frente a distintos temas que nos involucran, re articular las organizaciones barriales como las juntas de vecinos, que las plazas sean nuestros lugares y con un rol educativo partiendo por seguridad, pasando por educación y otros temas, no sólo de contingencia, que nos permitan mejorar y rehacer el tejido social de la comuna y nuestro país.”* (Erika Martínez, Abril 2018).

Mediante su propia definición se comprende el interés de los habitantes por la recuperación comunal, por lo que no se ve tan extraño lo sucedido en Tristan Matta. Han definido que los



Imagen 9: Identidad, elaboración propia.

principales lugares problemáticos, están ligados Gran Avenida José Miguel Carrera, el eje articulador de la comuna, donde se encuentran la mayor cantidad de crecimiento inmobiliario, servicios y transporte público.

De acuerdo a lo investigado en los referentes anteriores, y lo investigado dentro de la misma comuna, se establece que cada sector tiene su propia vocación. La zona norte de la comuna esta ligada a la propagación de la cultura (Sector el Llano) e inevitablemente a servicios relacionados con la salud dado que esta emplazado el Hospital Barros Luco. La zona media de la comuna esta principalmente vinculada al Museo a cielo abierto y las propagaciones artísticas, mientras que la zona sur esta relacionada a la historia de sus viñedos y un antiguo hogar de menores denominado “La ciudad del niño”, nombre actual del barrio.

CAPÍTULO III – Estrategias proyectuales.

Dentro de la comuna de San Miguel existe un proyecto urbano de recuperación urbana que fue ejecutado por sus mismos habitantes. Este corresponde al Museo a Cielo Abierto, ubicado en la población Tristán Matta.

El aporte de Tristan Matta para esta investigación, es que las problemáticas que ahí se han presentado son las mismas que existen en toda la comuna, de cierta forma es un caso de investigación donde los habitantes tomaron las riendas de la recuperación de su barrio.

Si bien aún hay mucho que hacer, gran parte de sus problemas se vieron solucionados por la puesta en valor del patrimonio vivo y cultural; tomaron aspectos patrimoniales del pasado y lograron establecer un nuevo elemento que los identifica dentro de la sociedad. considerando el desconocimiento de herramientas de planificación urbana, ha sido un proyecto en gran parte exitoso, logro recuperar a la comunidad y así mismo mantener a los vecinos en sus hogares, hubo, sin duda, una mejora en la calidad de vida de sus habitantes.



Teniendo en consideración el proceso de recuperación urbana de la Población Tristán Matta, se busca utilizar la metodología de participación de los ciudadanos en las intervenciones de la red de recuperación comunal.

De acuerdo a lo expuesto en el marco metodológico, se puede concluir que es el eje de Gran Avenida el estructurador de la comuna, así mismo es donde se asocian la mayor cantidad de espacios potencialmente inseguros y el eje de conexión entre barrios.

En la imagen x, se encuentran los lugares de mayor delincuencia en color gris, y en color rojo los que los habitantes de la comuna identifican como inseguros en el eje de Gran Avenida. Estos datos fueron obtenidos de el plan cuadrante de carabineros y un levantamiento efectuado con la agrupación de vecinos mencionada anteriormente.

Como imagen individual parece bastante caótica, y refuerza el hecho de que la

Imagen 10: delincuencia/inseguridad, elaboración propia.



cotidianidad de las personas ha sido afectada por las problemáticas sociales.

La imagen x muestra los flujos peatonales en el mismo eje; se establece que los lugares donde hay mayor movimiento tienden a ser los percibidos de mejor manera en cuanto a seguridad, pero esto debe ir acompañado de características espaciales, como por ejemplo las que expone el MINVU en su manual de diseño de espacio público.

Se propone una red de recuperación de espacio público a modo de respuesta frente a las actividades comunitarias que hoy no son alojadas, así como también un espacio que recoja la cultura subvalorada de la comuna.

Para esto se identifican los principales lugares afectados, junto con el valor cultural que aporta cada zona, y las actividades que buscan un espacio urbano para ser ejecutadas.

La propuesta busca, principalmente, la apropiación de la calle por parte de sus habitantes.

Imagen 11: flujos peatonales, elaboración propia.

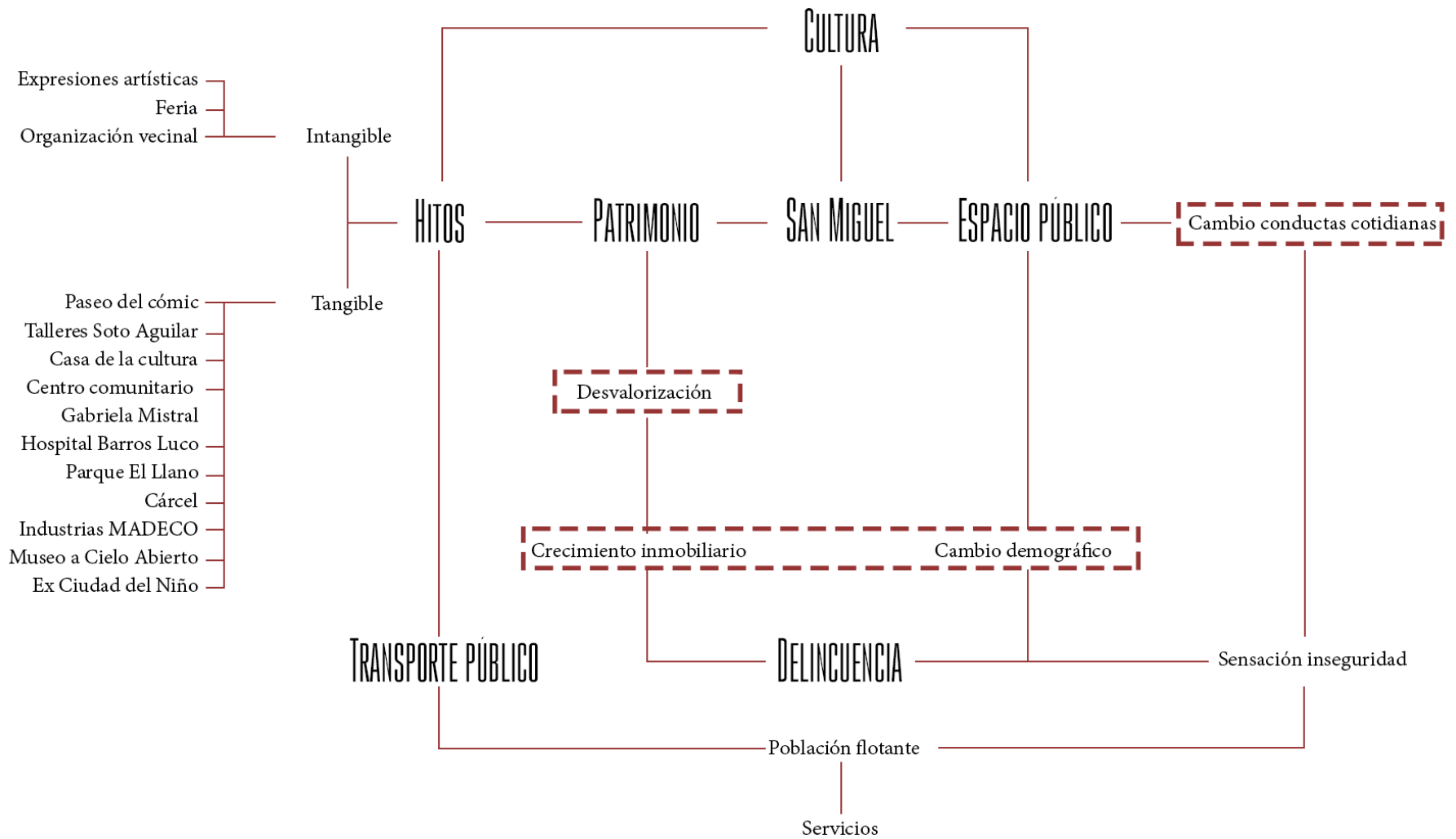

La red se conforma por 4 piezas proyectuales, resultantes del análisis anteriormente mencionado. Para establecer los puntos a intervenir se dictaminó que las estaciones de metro son hitos dentro de Gran Avenida, debido al flujo de gente y por lo que significa para los san miguelinos. Es por esta razón que se incluye dentro de la intervención.

Por otra parte, se identificó que los tramos entre estaciones de metro aumentan la sensación de inseguridad, lo que expone dos condicionantes espaciales: la primera se refiere a el uso de la calle y la segunda a la falta de espacios de interés para recorrer. No existen espacios públicos que los habitantes sientan que deben ser utilizados, ya sea por temor o por no formar parte de sus actividades cotidianas; la vocación principal de la calle es el comercio (grande y pequeña escala). El proyecto de recuperación estima que el comercio local debe ser potenciado a través de una modificación de la calle y la pro de un nuevo sistema de transporte a nivel de calle.

Las siguientes piezas han sido establecidas por el estudio de los puntos críticos en Gran Avenida, junto con los hitos de la comuna.

La imagen x muestra los distanciamientos entre estaciones de metro y la cantidad de espacios a intervenir totales en la red de recuperación de espacio público.



Imagen 12: distancias, elaboración propia.

Flujo vehicular



Flujo peatonal

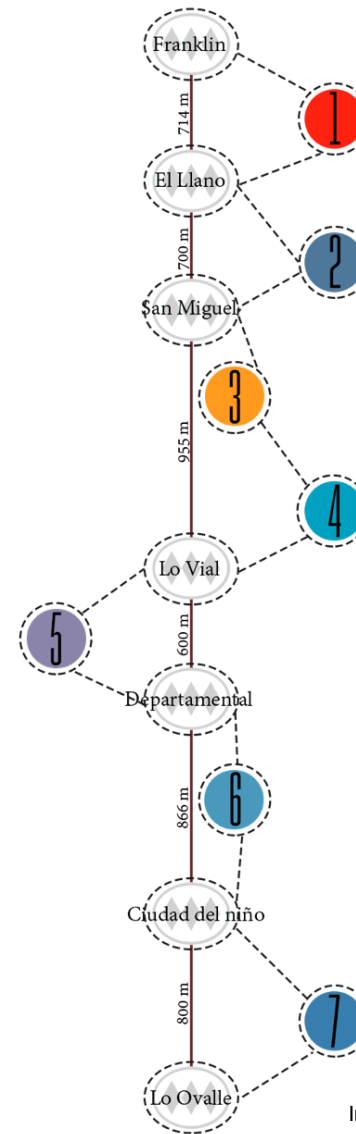
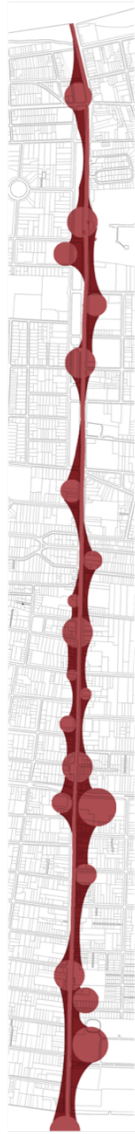

Transporte público

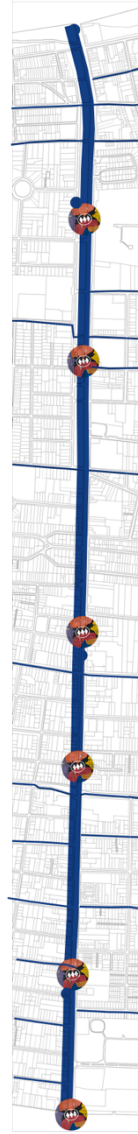

Puntos críticos



Delincuencia / Sensación de inseguridad



Áreas verdes / Sitios eriazos



Patrimonio / Puntos interés



Puntos críticos



Imagen 13: puntos críticos, elaboración



El cruce de la información indicada en la imagen x, trae como conclusión 6 puntos críticos a intervenir.

Como estrategia de intervención total, se proponen puntos de seguridad a lo largo de toda la red.

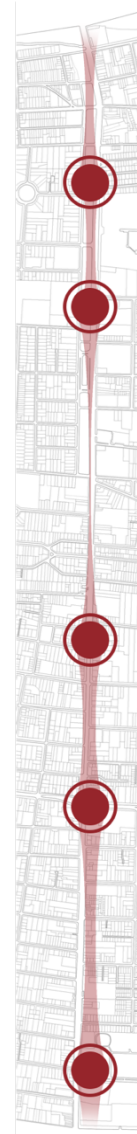
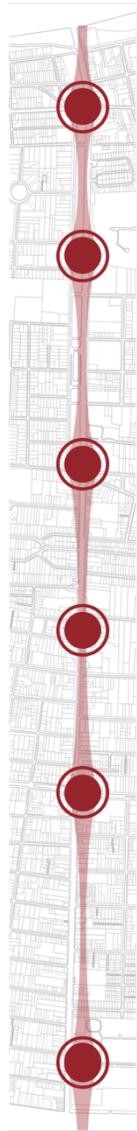
Los puntos de seguridad corresponden a espacios reconocibles visiblemente por los habitantes; la misión que tienen es satisfacer la necesidad de asociar un lugar/intervención física con la seguridad, es por esta razón que estos puntos incluirán a las estaciones del metro a modo de obtener una imagen íntegra y asociar los grandes flujos peatonales a seguridad.

La segunda estrategia involucra en un mejoramiento (en algunos casos implementación) de un proyecto de iluminación; se refiere a proyecto dado que la iluminación en esta propuesta será asociada a la conformación de espacios y así mismo a una identidad urbana para la comuna.

Como referente se observó la Plaza Cisneros ubicada en Medellín, Colombia.

Imagen 14: puntos críticos, elaboración

En tercer lugar, se encuentran las intervenciones artísticas que, como ya fue mencionado en este documento, utilizarán como soporte cultural los nuevos espacios, para que de esta manera la cultura se vea reflejada, de la misma manera en que se logró en el Museo a Cielo Abierto.



Imagen 15: esquema intervención, elaboración propia.

En último lugar, a modo de intervenciones comunes, se encuentra el mobiliario urbano, que mantendrá el mismo lenguaje en toda su extensión.

Por otro lado, se propone un nuevo perfil vial en el eje de Gran Avenida, donde se incorpore una ciclovia. Esta propuesta es

fundamental para el proyecto, dado que el objetivo de diseñar nuevos espacios urbanos en distintos puntos de la comuna, es que sea recorrible en su superficie, donde irónicamente la conectividad que otorga el metro jugaría en contra. Es por esta razón que la ciclovia es una alternativa para un nuevo paisaje urbano a lo largo de la Gran Avenida que intervenga en las movilidades cotidianas.

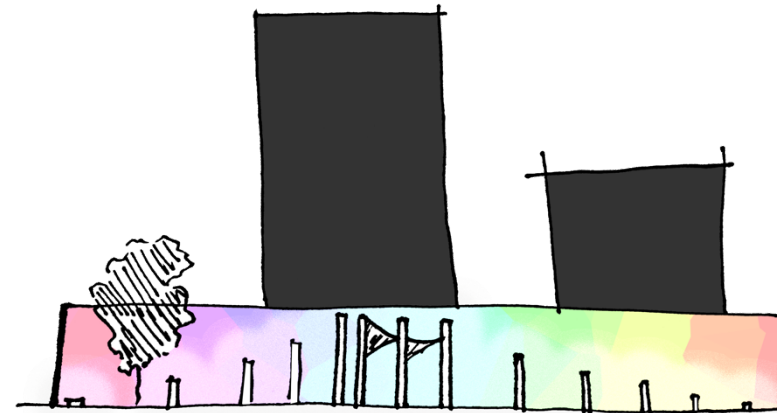

Imagen 16 y 17: perfiles viales existentes, elaboración propia.



Imagen 18: esquema perfil vial propuesto, elaboración propia.

Los puntos a intervenir corresponden a:

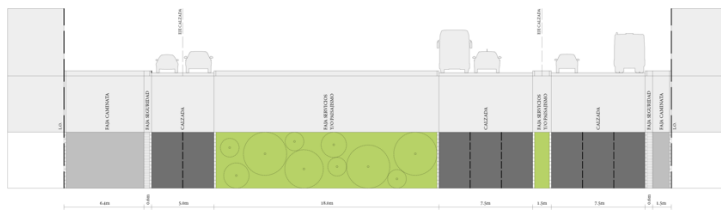
Eje Carlos Valdovinos:

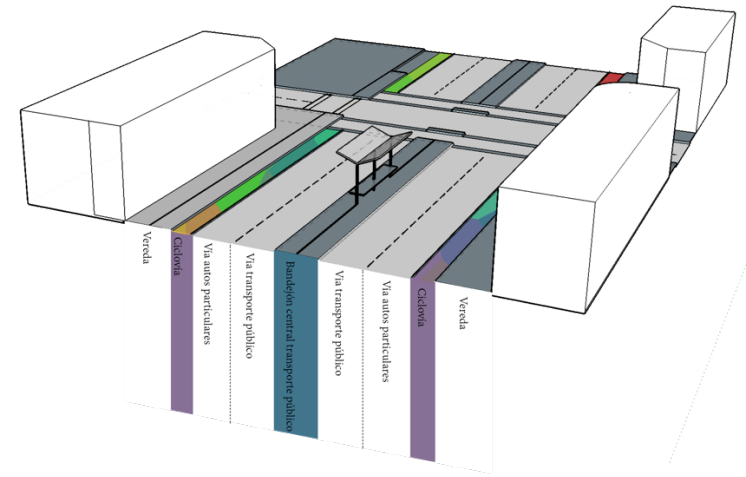

- Consolidar barrio comercial.
- Áreas verdes en espacios residuales.
- Lugar de descanso trabajadores.
- Espacio de Juegos.
- Espacio consolidado de comida callejera.

Hospital Barros Luco:



- Espacio de pausa y espera
- Espacio de comercio: entrada del hospital utilizada para la venta de alimentos, dado por el alto flujo hacia el hospital. Luminaria, debido a su flujo constante y a distintos horarios.
- Accesibilidad universal desde Gran avenida al Hospital.

Plaza de bolsillo/Paseo del cómic:



- Espacio cultural consolidado.
- Punto intermedio entre las estaciones de metro más lejanas.
- Cercano a la municipalidad.
- Rehabilitación y puesta en valor del paseo del cómic.
- Punto de atracción hacia puntos y talleres culturales (existentes).
- Puntos de comercio debido a su población flotante.
-

Centro penitenciario San Miguel/MADECO:



- Memorial a reos muertos en incendio de la cárcel.
- Puesta en valor de lo que ha significado la industria MADECO para el desarrollo de la comuna y la transformación de sus barrios.
- Espacio que pueda ser utilizado tanto por trabajadores como residentes.
- Intervenciones artísticas representativas.
- Puntos de seguridad.

Población Tristán Matta:



- Reprogramar espacios considerados como áreas verdes debido a su de alta peligrosidad.
- Luminaria Pública y de Cada Mural (Recorrido Nocturno)
- Integración a la avenida principal (Gran Avenida), mediante la integración de los elementos comunes que conforman la red.
- Mobiliario de Apreciación artística.

Plaza de bolsillo residencial:



- Espacio Residual entregado a la comunidad.
- Punto Cultural zona Sur
- Punto de Exposición y talleres culturales
- Arte callejero
- Espacio consolidado comida callejera
- Punto de Seguridad
- Luminaria.

Metro:



- Puntos intermedios entre intervenciones.
- Marcar en el eje de Gran Avenida
- Se establece que, al ser espacios altamente ocupados, la sensación de inseguridad es menor.
- Luminaria
- Puntos seguros.

Parque y centro cultural Ciudad del Niño:



- Recuperación de infraestructura en desuso.
- Liceo declarado monumento nacional por sus grafitis interiores.
- Talleres para la comunidad.
- Centro comunitario.
- Parque.
- Espacios deportivos (existentes).



Masterplan:

Se establece que las intervenciones a lo largo de la comuna usen como herramienta de expresión al arte.

Teniendo en consideración el proceso de recuperación urbana de la Población Tristan Matta, se busca utilizar la metodología de participación de los ciudadanos en las intervenciones de la red de recuperación comunal. A través del arte y sus elementos comunes se establece una imagen global.

CONCLUSIONES

La planificación de espacios urbanos establece un orden dentro del territorio, donde el paisaje toma un rol fundamental en la calidad de vida de las personas.

El presente proyecto establece que la expresión cultural de una comunidad es un instrumento de análisis y proyección para proyectos urbanos, es mediante el reconocimiento de la evolución de sus costumbres que conocen como cultura que se forja el patrimonio vivo y cultural; la relación entre historia, personas y territorio.

“...en una perspectiva ambiental, los recursos contruidos de valor patrimonial son el resultado de interrelaciones entre naturaleza y sociedad. Constituyen estructuras físicas inamovibles que manifiestan un patrón de organización para la conservación del individuo, en reflejo de sus características, comportamiento y evolución, y a su vez interactúan como recursos dentro del ecosistema urbano. Son elementos vitales en el desarrollo local, en contribución, complementariedad e interconexión con el desempeño de las funciones urbanas o de otros componentes del medioambiente urbano, por lo que deben reconocerse como recursos de este ambiente, de igual

importancia que los de origen natural neto.” (Zúñiga y Pérez, 2013, P. 70).

De acuerdo a lo observado en la comuna de San Miguel, el aumento en su actividad inmobiliaria fue uno de los factores que incrementó el deterioro de su espacio público, mas no fue más que un factor que acelerara los síntomas de deterioro. La escasa cantidad de áreas verdes en conjunto con el bajo interés de la población de participar en la planificación y diseño de sus espacios públicos, marca una manera antigua del diseño urbano. Se concluye que a través de metodologías inclusivas se puede tener éxito en la mantención y uso de espacios proyectados.

Por otro lado, se llegó a la conclusión que, a través de tipologías inclusivas dentro del diseño y un lenguaje común en las intervenciones, se puede entregar una imagen representativa que ayuda a disminuir la inseguridad (sensación) en los habitantes, la traducción de las preocupaciones y lo que esperan como intervenciones da paso a nuevas oportunidades y desafíos en la comuna de San Miguel, como son los espacios viales y definir el paisaje urbano.

De acuerdo a lo expuesto en la tesis, se considera fundamental la recomposición del tejido social para espacios públicos duraderos y de calidad, que sean capaces de soportar las

necesidades y evolución de sus usuarios. Es mediante la integración al sistema cotidiano de los habitantes que la reestructuración de espacios públicos residuales pueda reintegrarse y rehabilitarse generando un impacto positivo para el tejido urbano,

BIBLIOGRAFÍA

Manuel Dannemann (2015, Octubre). ¿Qué es patrimonio vivo en la cultura?, riesgo de las intervenciones institucionales aplicadas a él.

Revista OC, 28, pp. 20-22.

UNESCO (2014), Culture for Development Indicators: Methodology Manual.

Organización de las Naciones Unidas para la Educación, la Ciencia y la Cultura y Oficina fuera de la sede de la UNESCO, pp. 131 – 140.

Mauricio Sillano, Margarita Greene y Juan de Dios Ortúzar (2006, Diciembre). Cuantificando la percepción de inseguridad ciudadana en barrios de escasos recursos.

Revista Eure, Vol. XXXII, No 97, pp. 17-35.

Enrique Armstrong Bofill (2017, Agosto). Memoria de proyecto de título: Centro Cultural Museo a Cielo Abierto de San Miguel.

UDD.

Erika Martínez (2018, Abril), Entrevista con agrupación “No queremos tener miedo, San Miguel”.

Gehl, Jan. (1977). Calidades de las ciudades y actividades urbanas. Recuperado de https://www.academia.edu/27664499/JAN_GEHL_Y_EL_ESPACIO_PEATONAL

Calderón, R. & Lazo, A. (2014, septiembre). Los anclajes en la proximidad y la movilidad

cotidiana. Retrato de tres barrios de la ciudad de Santiago de Chile.

Revista EURE, 40, pp.121-140.

Zúñiga, L. & Pérez, R. (2013, mayo). Los recursos construidos de valor patrimonial en un modelo de gestión ambiental urbana.

Revista EURE, 117, pp. 69-90.

ANEXOS

Anexo I – Discurso No queremos tener miedo

Discurso No queremos tener miedo, propuestas:

1. **Reconstrucción del tejido social:** incentivo a la recuperación de espacios públicos, promover la acción cultural y artística en plazas con motivo del mutuo cuidado, fortalecer la coordinación entre organizaciones e iniciativas de modo de dar una respuesta integral y no aislada por barrios.
2. **Promover gestión articulada y coordinada:** establecer mesas de trabajo periódicas y participativas, donde las autoridades se reúnan con organizaciones comunitarias para planificar y ejecutar estrategias en función de la seguridad.
3. **Realizar actividades de educación** en diferentes espacios de comunidad con un **enfoque solidario, respeto y mutuo cuidado:** escuelas, jjvv, cesfam, vecinos auto convocados.
4. **Redefinición de planificación urbana:** reconocer puntos críticos de la comuna (luminaria, terrenos baldíos, espacios públicos abandonados, etc.), con perspectiva que tome en cuenta la diversidad de experiencias de lo

que es vivir en ciudad, con especial atención a que hay diferencias en cuanto a lo que es ser hombre y mujer en la ciudad, la cual no considera que por el solo hecho de ser mujer el nivel de victimización puede ser mayor por la exposición objetiva de riesgos a los que se ve enfrentada (acoso callejero, violencia física y verbal, violaciones). Repensar el uso de las plazas, el transporte, las luminarias, la actividad comunitaria, etc.

5. **Regulación legislativa:** se hace importante reconocer que la acción punitiva frente al acto delictual no es suficiente, y en muchos casos es ineficiente a la hora de poder cortar cadenas de desigualdad y falta de oportunidades para las personas que delinquen. Sin embargo, es relevante poder dotar de un instrumento legal que permita poder sustentar y tipificar tipos de violencias que sufren las mujeres por el solo hecho de ser mujeres. Apostamos a que se pueda reactivar la aprobación de ley contra el acoso callejero de modo que puedan tener una herramienta que les permita denunciar este tipo de actos que promueven la inseguridad en ellas. También es relevante consignar que el hecho que autoridades realicen actos de corrupción y haya impunidad genera la percepción que el acto delictual esta permitido desde un doble estándar moral, provocando

una percepción de desigualdad, la cual además de ser violenta, genera la idea que el acto ilícito y moralmente reprochable no solo es permitido sino una alternativa viable para superar instancias de desigualdad. De modo que se propone que exista un cuerpo legal que tipifique y castigue de manera ejemplificadora este tipo de actos delictuales.

6. Es importante **regular y redefinir tanto el contenido como duración de exposición de temas delictuales en los medios de comunicación**. Los medios de comunicación tienen una alta responsabilidad en la percepción de victimización que tiene la población al exponer constantemente este tema desde la especularización del tema de seguridad, generando sensaciones de inseguridad e indefensión en los espectadores. Se propone trabajar en conjunto con los medios para poder regular y redefinir su contenido ya que no es lo mismo mostrar 25 minutos de portonazos y asaltos que utilizar el mismo tiempo en mostrar el problema de la delincuencia, pero dar consejos para promover el mutuo cuidado, o simplemente no exponer durante tanto tiempo el tema, reduciendo los elementos emocionales que aumentan la percepción de peligro.
7. **Promover la creación de espacios comunitarios que den recepción, ocupación y aprendizaje a los jóvenes en riesgo psicosocial** (centros culturales, terapéuticos, de acción social, etc).
8. **Desarrollo económico local:** promover la oportunidad de trabajo dentro de las comunas. Creación de cooperativas, almacenes populares, etc.
9. **Poner atención al flujo de ganancias informales asociadas a actos delictuales:** reconocer y actuar sobre las redes de tráfico de armas, narcotráfico, explotación sexual infantil, etc; y que incluso pudiesen tener involucradas a autoridades locales de nuestros distritos.
10. **Incluir a la comunidad en los procesos de reinserción social.**
11. **Evitar la privatización de las respuestas de seguridad.** Creemos que este tema no puede ser objeto de mercancía ni de intereses particulares por lo que insistimos en involucrar cada vez a más actores pero que tengan un propósito público.

Anexo II – Población Tristán Matta

La población nace como un proyecto de vivienda obrera llamada “Miguel Munizaga Mossino” del servicio de seguro social. Esta emplazada entre las calles Avenida Departamental al sur, Calle Carlos Edwards al norte, Panamericana sur por el lado poniente y calle Grauss al oriente.

Se conforma por 6 manzanas y 38 bloques de departamentos de hormigón, con una altura de 4 pisos y su configuración, donde hay unos más cortos que otros, genera 4 plazas principales, donde la central fue adaptada como una cancha de fútbol.

Durante los inicios de los años 60’ se ubicaron a las primeras familias en la población, provenientes del campo. La mayoría de los jefes de familia pertenecían a la mano de obra de Madeco y Madensa (empresas manufactureras de cobre).

Dentro de la población se establecieron fuertes lazos producto a que al haber sido trasladados desde el campo hacia la ciudad, se conformaron relaciones entre las familias con un potente uso del espacio público. El crecimiento de la ciudad produjo que esta vida dentro del barrio fuera perdiendo fuerza y así mismo, el desuso

de sus espacios públicos pasaron a transformarse en espacios residuales y focos de delincuencia.

La modificación en las conductas cotidianas llegó al punto en que las familias preferían que sus hijos no pasaran tiempo fuera de sus casas, lo que finalmente aumenta la problemática dado que al dejar todos estos espacios vacíos e inculcando desde una temprana edad que lo que pasa fuera de sus hogares es peligroso, aumenta la sensación de inseguridad de los mismos habitantes.

Por otro lado, también sus habitates se vieron enfrentados al deterioro de las construcciones, lo que era atractivo para las inmobiliarias, que como fue mencionado anteriormente, han tenido un interés potente en la comuna por ser una excelente oportunidad económica para ellas.

Actualmente viven alrededor de 6000 personas pertenecientes a cerca de 1250 familias en la población, donde gran parte de ellos han pasado toda su vida en el mismo lugar y tiene fuertes lazos con su barrio, a pesar del deterioro por el que pasó. Los habitantes de Tristan Matta tienen historia, arraigo y costumbres, son el principal patrimonio, y por lo tanto, quienes pueden transmitirlo.

Ha sido la unidad de los habitantes de Tristan Matta los que evitaron la invasión inmobiliaria y la recuperación de se barrio, mediante, en primero lugar, la puesta en valor de si mismo de que cuentan con una historia y cultura digna de ser manifestada y rescatada, y en segundo lugar abrirse a la posibilidad de que su patrimonio fuera manifestado por terceras personas dentro de la intimidad de su barrio.

La principal problemática a la que se ha visto enfrentado el barrio es la delincuencia; el eje principal de la población los conduce directamente hacia la estación de metro Departamental, que esta a 300 metros de distancia, y han sido justamente los espacios públicos en desuso el espacio donde se alojan personas con intenciones de asaltar a las personas cuando transitan hacia el transporte público. Los vecinos han identificado estas problemáticas principalmente por la falta de iluminación y control policia, pero, sin darse cuenta, que el control de ellos mismos es fundamental para la sensación de seguridad. Finalmente se generó un círculo de actividades, producto de el abandono de sus espacios públicos por la sensación de inseguridad, la delincuencia encontró el escenario perfecto para alojarse, lo que aumenta la inseguridad y restringe aún más el uso y la vida de barrio. Todo esto modificó la cotidianidad de las personas al

punto que no pueden transportarse de sus casas a sus trabajos con tranquilidad.

La Calle

La calle para la población, a pesar de las problemáticas en seguridad, sigue siendo la principal infraestructura que quiere ser rescatada. En la calle Tristan Matta se efectúa una feria hace más de 30 años. Tiene lugar los días miércoles y sábados; durante los fines de semana pasa a ser la feria más grande y concurrida de la comuna.

La calle establece las conexiones hacia el entorno, y el eje principal de este barrio es atractivo para emplazar la feria producto que se encuentra cerca de sistemas de transporte particular y público. Así mismo es la misma comunidad la que agradece el hecho de tener cerca de sus casas un espacio de comercio donde los valores varían considerablemente en comparación con tiendas establecidas y supermercados.

Por otro lado, a pesar de las externalidades positivas que trae la feria, también se generan problemáticas, al utilizar la calle en su totalidad el automóvil queda absolutamente segregado y, en busca de tener mayor cercanía para el retiro de los productos adquiridos, utilizan la platabanda de la calle generando un deterioro al espacio público importante. La vegetación que se ha

intentado plantar en el lugar se ve constantemente afectada por el atropello de vehículos, así mismo en deterioro de la misma infraestructura. También se asocia la cantidad de residuos que la feria deja a su paso, tapando alcantarillados.

A pesar de el deterioro que la feria trae consigo, es precisamente el alto flujo de personas hacia el barrio lo que generó interés en el proyecto de recuperación de su patrimonio, manifestandolo a través del arte: El museo a cielo abierto de San Miguel.

El Museo

”No se trata de murales, los murales son algo, un arte maravilloso que nos hizo despertar y nos hincha el pecho, yo vivo en el mural tanto, salimos en la televisión, en la prensa, estamos en la web, videos de música, Y bien las problemáticas siguen ahí, y siguen siendo las mismas”.

Roberto Hernández, Fundador Museo a Cielo Abierto. Entrevista realizada por Enrique Armstrong, Arquitecto UDD para su proyecto de título “Centro Cultural Museo a Cielo Abierto de San Miguel”, Agosto, 2017.

A inicios del 2000, la población Tristan Matta estaba en peligro, el deterioro de sus calles era creciente y las personas temían al espacio público y cualquier tipo de actividad fuera de sus

hogares. Esto, como fue relatado anteriormente, y el excelente emplazamiento que tienen dentro de la comuna, fueron factores que atrajeron a proyectos inmobiliarios para la compra y destrucción de los bloques, y de esta manera erradicar a las personas que han vivido durante décadas en el mismo lugar.

La desesperación de los vecinos por tener una vida digna llego hasta el punto de que intentaban juntar dinero para poder trasladarse la mayor cantidad posible hacia otro sector de la comuna, pero manteniendo la unidad entre los vecinos de toda la vida. Otro sector más optimista llegaron a la conclusión que su población estaba lejos de ser una vergüenza, sino que más bien debían sentir orgullo y que es justamente esto lo que podía salvarlos a través de la manifestación y expresión de la cultura que estaban seguros de tener.

Roberto Hernández y David Villarroel, habitantes de la comuna y grafiteros de profesión, plantearon que las fachadas ciegas de cada bloque tenían el potencial de ser grandes lienzos, donde mediante la mano de artistas, son los habitantes los que pudieran mandar un mensaje y expresarse. Este es el hecho que dio origen al Centro Cultural Mixart.

Mixart, ubicado hasta la actualidad en la casa de Hernández, pasó a ser la institución que hizo las gestiones para que el museo

fuera posible. La metodología fue, principalmente, mediante la participación ciudadana. Tiene la particularidad de que las personas que participan en esta organización y centro cultural son las mismas familias y amigos de la población, por lo que la misión de salvar su barrio adquirió realidad y alejo definitivamente a las inmobiliarias dado que la totalidad de la población se sumo a la iniciativa.

En el año 2010 empiezan a concretar este sueño a través de la inscripción al Fondart del bicentenario de Chile, donde el argumento principal era que con este fondo iban a salvar su barrio a través del patrimonio vivo y cultura. El fondo era para 10 murales, pero mediante su organización alcanzaron a pintar 15, todo esto con un trabajo en conjunto con los vecinos y la invitación de reconocidos artistas grafiteros nacionales e internacionales.

Cada mural pasaba primero por las temáticas que querían abordar los habitantes del bloque en cuestión y pasaba por múltiples reuniones y bosquejos de manera de llegar a la representación artística y social que diera cuenta de la realidad del barrio.

Avenida Departamental fue la primera en ser intervenida, dado que es una de las avenidas principales de la comuna, y así la

manifestación buscaba ser escuchada, que se tuviera en cuenta que algo está sucediendo, que se está produciendo un cambio.

Actualmente el museo a cielo abierto cuenta con cerca de 70 murales, 80 m² de intervenciones artísticas donde los artistas que han participado, posterior a los primeros 15, han venido solo por el privilegio de participar en esta obra de recuperación de espacio público, sin buscar ningún tipo de remuneración a cambio.

Sin duda los murales por sí solos no han sido capaces de salvar la totalidad de los espacios públicos, si ha aumentado el orgullo de las personas por el lugar donde habitan y así mismo el valor de las mismas, hasta el punto que 10 bloques de la población han podido acceder a la copropiedad y poder mejorar y remodelar los propios departamentos y sistemas de servicios básicos que estaban deteriorados.

El museo a cielo abierto en la población Tristan Matta ha devuelto la vida y el orgullo que sus habitantes necesitan, el compromiso por la mejora de sus viviendas ha puesto en el interés público también recuperar la tranquilidad de sus vidas y lograron comprender la importancia de sus espacios públicos, donde han desarrollado talleres y actividades junto al centro cultural Mixart.

A pesar de todo esto, no existen soluciones inmediatas. Las expresiones artísticas en sí no son la manera de salvar barrios ni habitantes de inseguridades, se debe establecer un sistema integral para poder salvar los barrios.

Anexo III – Planimetrías

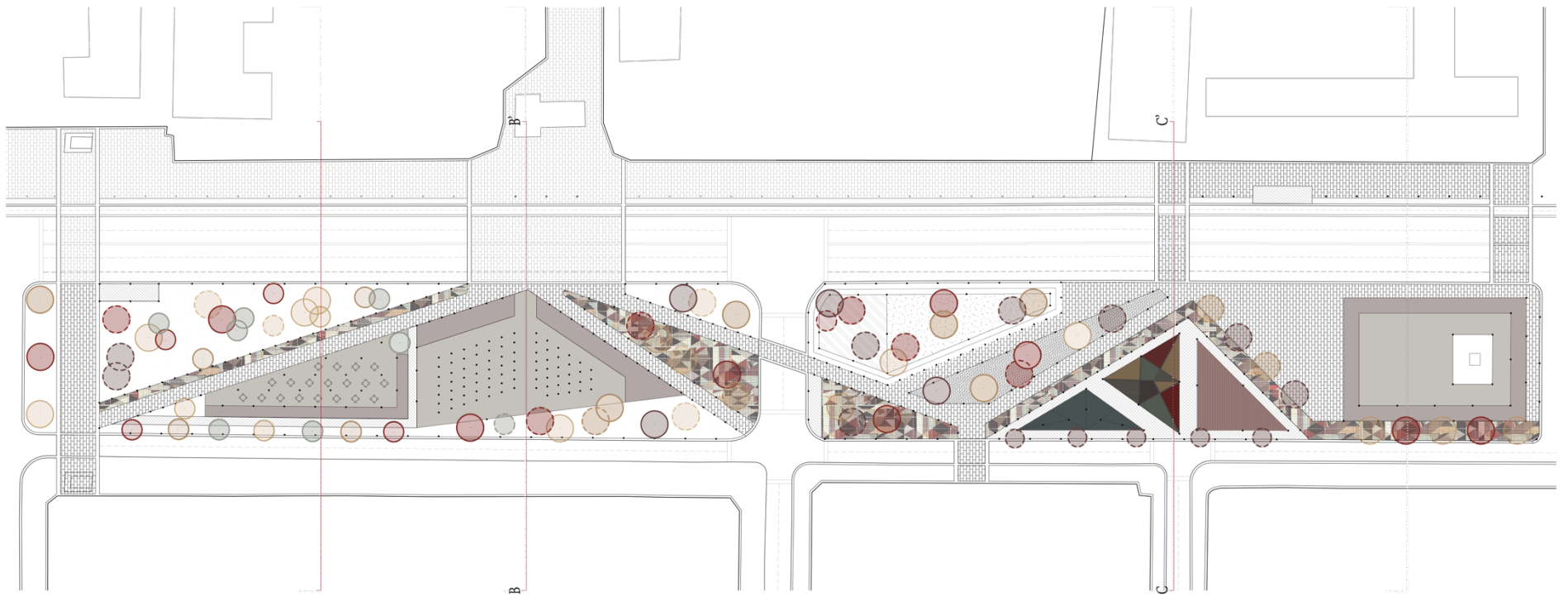

Planta Plaza Barros Luco.

S/E

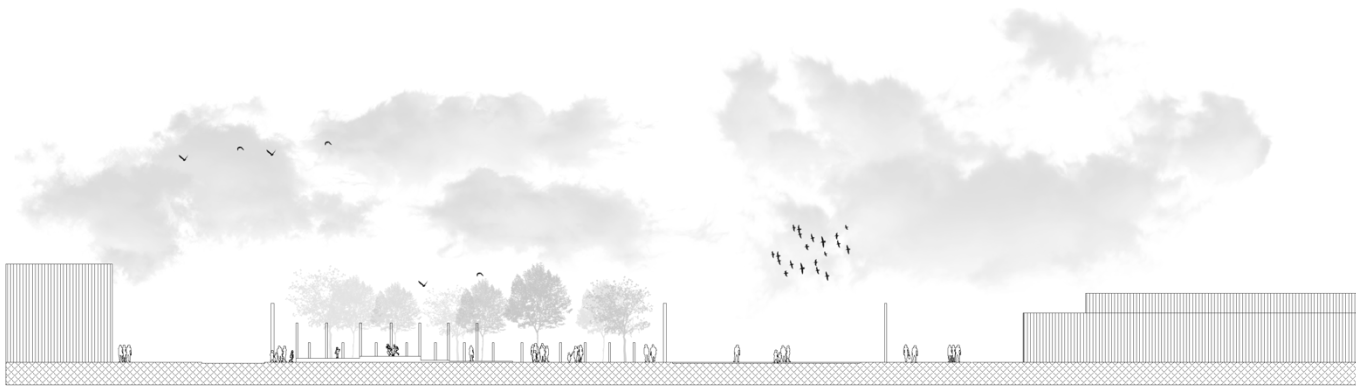

Corte A-A'
S/E

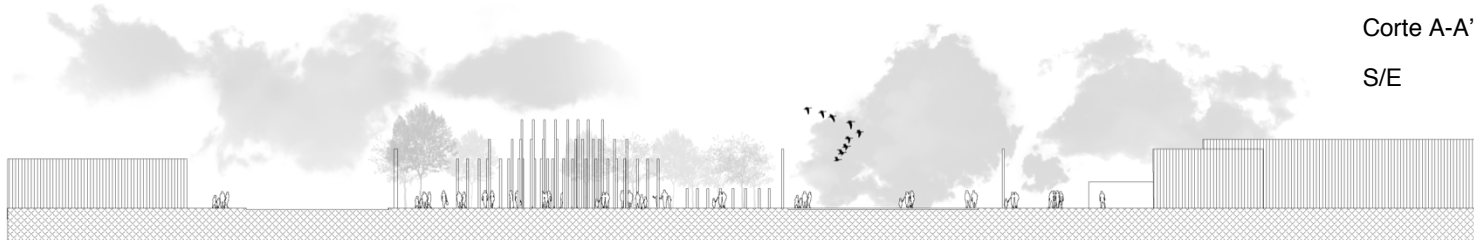

Corte B-B'
S/E



Corte C-C'
S/E

Perfiles viales propuestos:

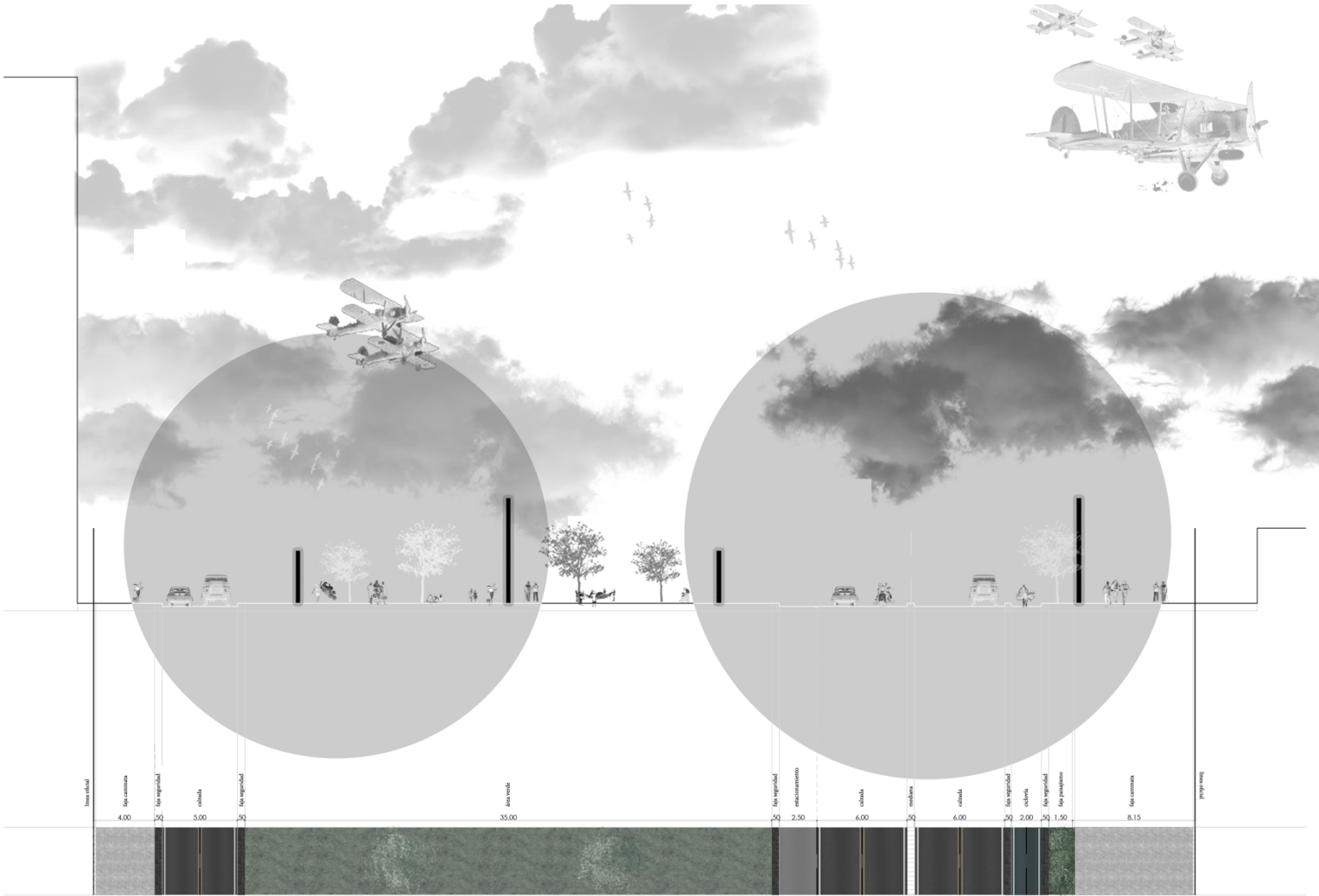

Isométrica proyecto:

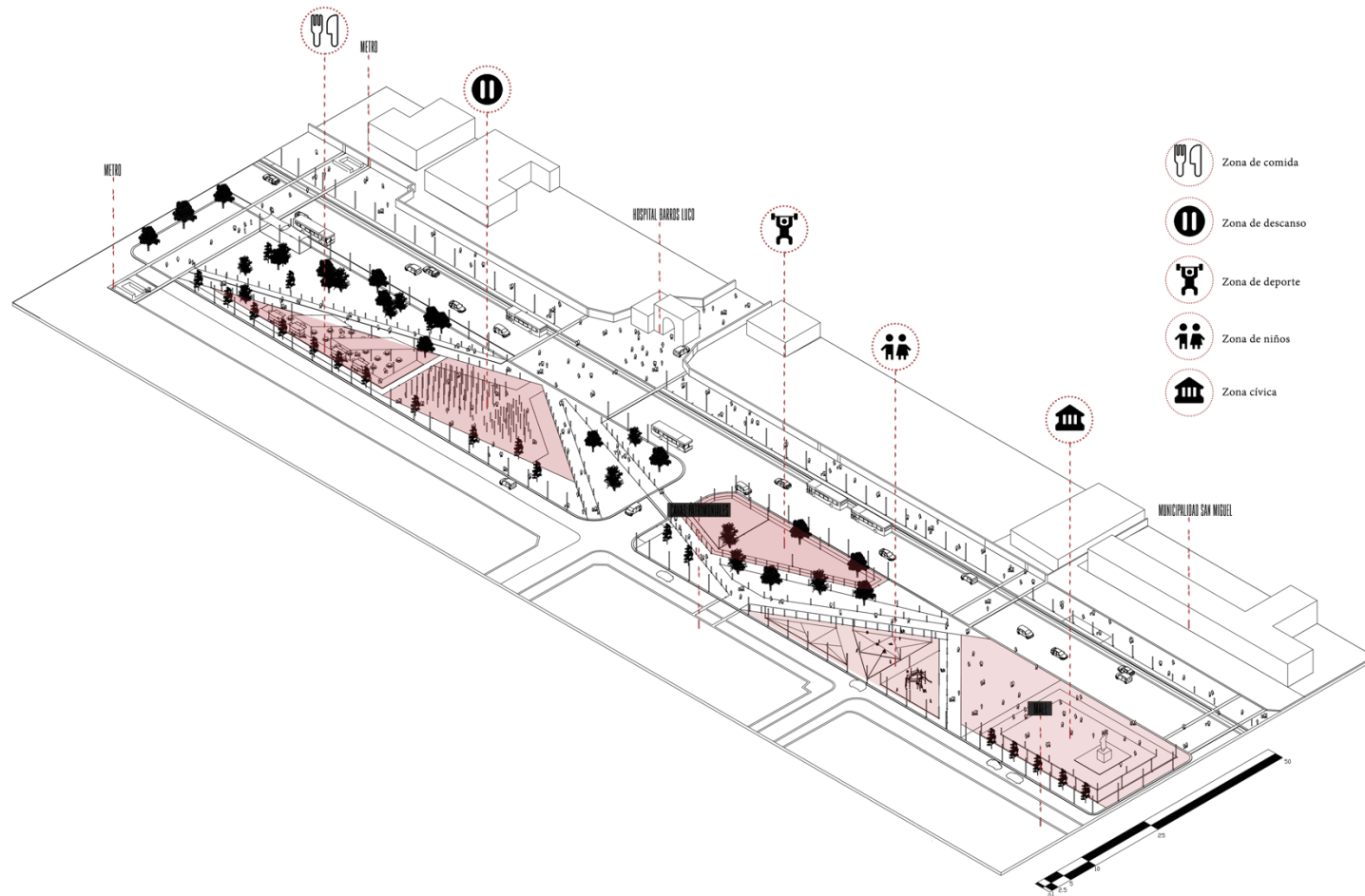

Detalle iluminación:

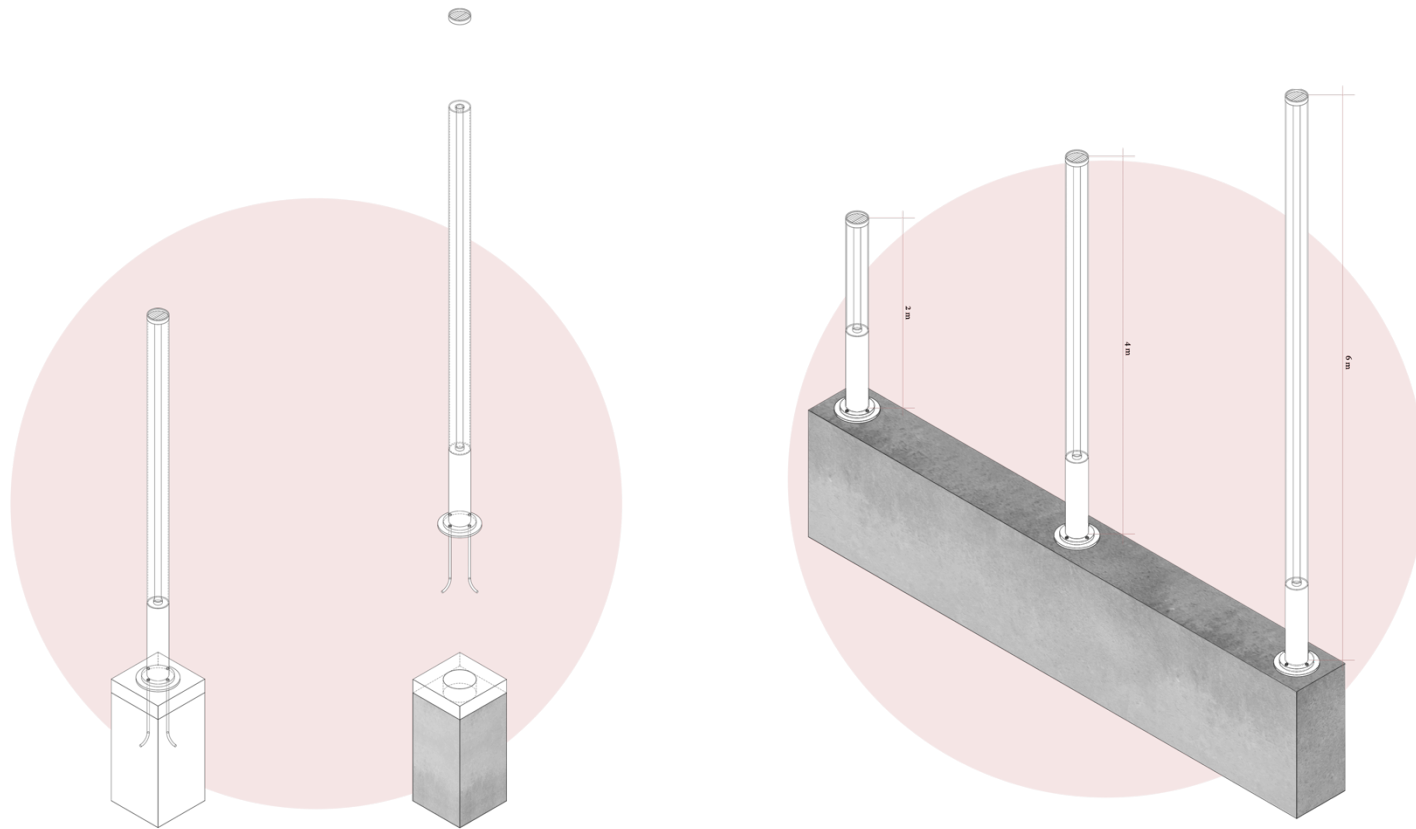

Anexo IV – Imágenes de proyecto





